



Antichute à rappel automatique / Retractable fall arrester / Sturzschuttsicherung mit automatischer Rückholung / Anticaída retráctil / Anticaduta retrattile / Valbeveiliging met automatisch oprolsysteem / System zabezpieczający przed upadkiem z automatycznym zatrzymaniem / Dispositivo anti-queda de tracção automática / Faldstopblok / Automaattinen putoamisenestojärjestelmä / Automatisk fallsikringsblokk / Fallskyddssystem med automatisk återföring / Ekipman için / Self zategovanju Lifeline / Zatahovaci zachycovač pádu / Samona vijacie zariadenie na zachytávanie pádu

*Lympre*



FA 20 401 10

FA 20 401 10S

FA 20 401 20

FA 20 401 20R

FA 20 401 20S

FA 20 401 30

FA 20 401 30S

### KRATOS SAFETY

689 Chemin du Buclay  
38540 Heyrieux - FRANCE

Tel : +33 (0)4 72 48 78 27  
Fax : +33 (0)4 72 48 58 32

[www.kratossafety.com](http://www.kratossafety.com) [info@kratossafety.com](mailto:info@kratossafety.com)



**MARQUAGE / LABELLING / KENNZEICHNUNG / MARCACIÓN / MARCATURA / MERKTEKEN / OZNACZENIA / ETIQUETA / MÆRKNING / MERKINNÁT / MERKING / MÁRKNING / MARKALAMA / OZNAKE / OZNAČENÍ VÝROBKU / OZNAČENIE / MARKĚJUMS**



**1** Nom du fabricant / Manufacturer's name / Herstellername / El nombre del fabricante / Nome del fabbricante / De naam van de fabrikant / Nazwa producenta / O nome do fabricante / Fabrikantens navn / Valmistajan nimi / Produsentens navn / Tillverkarens / Imalatçının adı / Ime proizvajalca / Jméno výrobce / Návoz výrobcu / Ražotāja nosaukums

**2** Lire la notice d'instruction avant utilisation / Read the instructions before use / Vor der Benutzung Gebrauchsanleitung lesen / Lea el folleto de instrucciones antes de su utilización / Prima dell'uso leggere le istruzioni / Lees de instructiehandleiding voor gebruik / Przed użyciem należy zapoznać się z instrukcją / Ler atentamente as instruções antes de utilizar / Les instruktionshæftet for brugtagning / Lue käyttöohje ennen käyttöä / Les instruksene for bruk / Läs bruksanvisningen innan användning / Kullannadane õhje kullannim kilavuzum okuyun / Pred uporabo preberite navodila za uporabo / Před použitím si přečtěte návod / Pred použitím si přečítajte návod na použitie / Pirms lietošanas izlasiet lietošanas instrukcijas

**3** Le N° de la norme à laquelle le produit est conforme et son année / The number of the standard to which the product conforms and its year / Angabe der Norm, der das Produkt entspricht, sowie der Jahreszahl / El N° de la norma con la cual el producto está en conformidad y su año / N° della norma alla quale il prodotto è conforme e relativo anno / De norm waaraan het product conform is en zijn jaar / Nr i rok normy, z której produkt jest zgodny / O número da norma com a qual o produto está em conformidade e o respectivo ano / Nummeret på den standard, som produktet stemmer overens med, samt året / Normin numero, jonka mukainen tuote on, ja sen vuosi / Nummer og år for standarden som produktet er produceret i henhold til / Nr. för den standard som produkten uppfyller samt året / Ürünün uygun standard ve yıl N° / Št. standarda, s katerim je izdelek skladen in leto njegove objave / Číslo normy, které výrobek odpovídá a jeho rok / Č. normy, v súlade s ktorou bol výrobok vyrobený, a rok / Standarta, kuram izstrādājums atbilst, numurs n gads: **EN 360:2002 & EN 1496:2017 Class B**

**4** Indication de la conformité avec le règlement EPI (UE) 2016/425 et de la conformité avec la norme harmonisée selon EN 360:2002, EN 1496:2017 Class B démontrée par l'organisme notifié N°0598 / Indication of conformity with PPE Regulation (EU) 2016/425 and shown to comply with Harmonized Standard as per EN 360:2002, EN 1496:2017 Class B by Notified body N°0598 / Konformitätserklärung mit der PSA-Verordnung (EU) 2016/425 und Übereinstimmung mit der harmonisierten Norm nach EN 360:2002, EN 1496:2017 Class B durch die notifizierte Prüfstelle Nr. 0598 / Indicación de la conformidad con el Reglamento EPI (UE) 2016/425 y de la conformidad con la Norma Armonizada según EN 360:2002, EN 1496:2017 Class B demostrada por el organismo notificado N°0598 / Indicazione di conformità al regolamento DPI (UE) 2016/425 e conformità alla norma armonizzata secondo EN 360:2002, EN 1496:2017 Class B dimostrata dall'organismo notificato n. 0598 / Verklaring van overeenstemming met de PBM-verordening (EU) 2016/425 en overeenstemming met de geharmoniseerde norm volgens EN 360:2002, EN 1496:2017 Class B, aangehouden door de aangemelde instantie nr. 0598 / Wskazanie zgodności z rozporządzeniem w sprawie środków ochrony indywidualnej (UE) 2016/425 oraz zgodności z normą zharmonizowaną wg EN 360:2002, EN 1496:2017 Class B wykazane przez jednostkę notyfikowaną nr 0598 / Indicação de conformidade com o Regulamento EPI (UE) 2016/425 e conformidade com a norma harmonizada de acordo com a EN 360:2002, EN 1496:2017 Class B demonstrada pelo Organismo Notificado No. 0598 / Angivelse af overholdelse af PPE-forordning (EU) 2016/425 og overholdelse af den harmoniserede standard i henhold til EN 360:2002, EN 1496:2017 Class B påvist af bemyndiget organ nr. 0598 / Ilmoitus ilmoitetun laitoksen nro 0598 osoittamasta henkilönsuojainten asetuksen (EU) 2016/425 noudattamisesta ja yhdenmukaistetun standardin noudattamisesta standardien EN 360:2002, EN 1496:2017 Class B ja mukaisesti. / Indikasjon på samsvar med PPE-forordningen (EU) 2016/425 og samsvar med den harmoniserte standarden i henhold til EN 360:2002, EN 1496:2017 Class B påvist av meldt organ nr. 0598 / Angivelse av överensstämmelse med PPE-förordningen (EU) 2016/425 och överensstämmelse med den harmoniserade standarden enligt EN 360:2002, EN 1496:2017 Class B visat av anmält organ nr 0598 / Navedba skladnosti z Uredbo o zaščitni zaščiti (EU) 2016/425 in skladnosti z usklajenim standardom v skladu z EN 360:2002, EN 1496:2017 Class B, ki ga je priglasil organ št. 0598 / KKD Yönetmeliği (AB) 2016/425'e uygunluk göstergesi ve EN 361: 2002, EN 1496:2017 Class B 'ye göre uyumlaştırlmış standarda uygunluk, onaylanmış kuruluş N°0598 tarafından gösterilmiştir / Označení shody s nařízením OOP (EU) 2016/425 a shoda s harmonizovanou normou podle EN 360:2002, EN 1496:2017 Class B prokázané označeným subjektem č. 0598 / Označenie súladu s nariadením o OOP (EÚ) 2016/425 a súlad s harmonizovanou normou podľa EN 360:2002, EN 1496:2017 Class B preukázané notifikovaným orgánom č. 0598



5

Indication de la conformité avec le règlement EPI (UE) 2016/425 tel que retranscrit dans la législation britannique et de la conformité avec la Norme Désignée selon EN 360:2002, EN 1496:2017 Class B démontrée par l'organisme agréé N°0120 / Indication of conformity with PPE Regulation (EU) 2016/425 as retained in UK law and shown to comply with Designated Standard as per EN 360:2002, EN 1496:2017 Class B by Approved body N° 0120 / Nachweis der Konformität mit der PSA-Verordnung (EU) 2016/425, wie im britischen Recht festgehalten und entspricht nachweislich durch die notifizierte Prüfstelle Nr. 0120 der designierten Norm gemäß EN 360:2002, EN 1496:2017 Class B / Indicación de la conformidad del Reglamento EPI (UE) 2016/425, tal como se ha transcrito en la legislación del Reino Unido, y de la conformidad con la Norma Designada según la norma EN 360:2002, EN 1496:2017 Class B, demostrada por el organismo notificado N°0120 / Indicazione di conformità al regolamento sui DPI (UE) 2016/425 come riflesso nella legge del Regno Unito e conformità allo standard designato secondo EN 360:2002, EN 1496:2017 Class B dimostrata dall'ente approvato n. 0120 / Indicateie van naleving van PBM-verordening (EU) 2016/425 zoals weergegeven in de Britse wetgeving en naleving van Designated Standard volgens EN 360:2002, EN 1496:2017 Class B aangehouden door goedgekeurde instantie nr. 0120 / Wskazanie zgodności z rozporządzeniem w sprawie środków ochrony osobistej (UE) 2016/425 odzwierciedlone w prawie brytyjskim oraz zgodność z wyznaczonym standardem zgodnie z EN 360:2002, EN 1496:2017 Class B wykazana przez zatwierdzony organ nr 0120 / Indicação de conformidade com o Regulamento PPE (UE) 2016/425 conforme refletido na lei do Reino Unido e conformidade com a Norma Designada de acordo com EN 360:2002, EN 1496:2017 Class B demonstrada pelo órgão aprovado nº 0120 / Angivelse af overholdelse af PPE-forordning (EU) 2016/425 som afspejlet i britisk lovgivning og overholdelse af den udpegede standard i henhold til EN 360:2002, EN 1496:2017 Class B demonstreret af godkendt organ nr. 0120 / Indikaatio henkilösuojainten asetuksen (EU) 2016/425 noudattamisesta Ison-Britannian lainsäädännön mukaisesti ja hyväksytyin elimen nro 0120 osoittamana standardien EN 360:2002, EN 1496:2017 Class B mukaisen standardin noudattamisesta / Indikasjon på samsvar med PPE-forordningen (EU) 2016/425 som reflektert i britisk lovgivning og samsvar med angitt standard i henhold til EN 360:2002, EN 1496:2017 Class B demonstrert av godkjent organ nr. 0120 / Angivande av överensstämmelse med PPE-förordningen (EU) 2016/425 som återspeglas i britisk lagstiftning och överensstämmelse med designerad standard enligt EN 360:2002, EN 1496:2017 Class B visat av godkänt organ nr 0120 / Navedba skladnosti z Uredbo o zaščitni zaščiti (EU) 2016/425, kot se odraža v zakonodaji Združenega kraljestva, in skladnost z določeniimi standardi v skladu z EN 360:2002, EN 1496:2017 Class B, ki jih potrdi odobreni organ št. 0120 / Birleşik Krallık yasalarına aktarıldığı şekliyle KKD Yönetmeliği (AB) 2016/425'e uygunluk ve EN 361: 2002, EN 1496:2017 Class B'ye göre Belirlenmiş Standart ile uyumluluk, 0120 sayılı onaylı kuruluş tarafından kanıtlanmıştır / Označení shody s nariadením OOP (EU) 2016/425, jak se odráží v právnych predpisoch Spojeného kráľovstva, a shoda s určenou normou podľa EN 360:2002, EN 1496:2017 Class B prokázaná schváleným orgánem č. 0120 / Označenie súladu s nariadením OOP (EÚ) 2016/425 vyjadrené v právnych predpisoch Spojeného kráľovstva a súlad s určenou normou podľa EN 360:2002, EN 1496:2017 Class B preukázaný schváleným orgánom č. 0120

6

La référence du produit / The product reference / Artikelnummer des Produkts / La referencia del producto / Riferimento del prodotto / De referentie van het product / Nr referencyjny produktu / A referència do produto / Produktreferenzen / Tuotteen viite / Produktets referansnummer / En produktreferens / Ürün referansını / Sklic za izdelek / Označeni výrobku / Referenčné číslo výrobku / Izstrādājuma atsaucēs numurs

7

Longueur câble ou sangle / Webbing or wire rope length / Länge der Seil oder Band / Longitud del cable o de la cinta / Lunghezza del cavo o cinghia / Lengte van de kabel of riem / Długość kabla lub paskiem / Comprimento do cabo ou correia / Længde / Pituus / Lengde / Längd / Dolžina / Uzunluk / Délka / Dĺžka / Drošības jostas vai stieplu troses garums

8

Le N° de lot / The batch number / Losnummer / El N° de lote / N° di lotto / Het serienummer / Nr serii / O número de lote / Partiets nummer / Erän numero / Varepartiets nummer / Partinumret / Parti numarasi / Št. Paketa / Číslo sarže / Číslo sarže / Partijas numurs

9

N° individuel dans le lot / The individual number within the batch / Individuelle Nummer des Artikels innerhalb des Loses / El n° individual en el lote / Numero individuale nel lotto / Het individuele nummer in de serie / Numer sztuki w serii / Número individual no lote / Det individuelle nummer i partiet / Mikään yksittäinen erässä / Unike nummer i varepartiet / Personligt partinumret / Çok hiçbir bireysel / Št.posameznega elementa v seriji / Samostatné číslo bez sarže / Individuálne číslo sarže / Individuālais numurs partijas ietvaros

10

La date de fabrication / The date of manufacture / Herstellung datum / La fecha de fabricación / Data di fabbricazione / De productie datum / Data produkci / A data de fabrico / Fabrikationsdatoen / Valmistuspäivämäärä / Produktionsdatoen / Tillverkningsdatum / Üretim tarihi / Datum izdelave / Datum výroby / Datum výroby / Ražošanas datums

11

Voir page suivante pour explication des marquages / See next page for explanation of tags / Auf der nächsten Seite, um Erläuterungen zu der Tags / Vea la página siguiente para la explicación de las etiquetas / Vedi pagina successiva per la spiegazione dei tag / Zie de volgende pagina voor een uitleg van de tags / Na nastepnej stronie wyjaśnienie tagów / Consulte a página seguinte para uma explicação de tags / Se næste side for forklaring af tags / Seuraavalla sivulla selitys tunnisteita / Se neste side for forklaring av koder / Se næsta sida for förklaring av taggar / Bu desen bir açıklama için talimatları okuyun / Preberite navodila, kjer je ta shema natančneje pojasnjena / Prečítajte si návod pro vysvětlení tohoto modelu / Prečítajte si pokyny, kde nájdete vysvetlenie tejto schémy / Tagu paskaidrojumu skatiet nākamajā lappusē



L'appareil doit être stocké à l'abri de la chaleur et de l'humidité. / The system must be stored away from heat and damp. / Das Gerät muss trocken und kühl gelagert werden. / El aparato debe almacenarse al amparo del calor y de la humedad. / L'apparechio deve essere stoccato al riparo dalle fonti di calore e dall'umidità. / Het apparaat moet uit de buurt van warmte en vochtigheid worden opgeborgen. / Urządzenie powinno być przechowywane z dala od wilgoci i źródeł ciepła. / O equipamento deve ser armazenado num local abrigado do calor e da humidade. / Apparatuset bør opbevares på afstand af varme og fugtighed. / Laite tulee säilyttää suojassa lämmöltä ja kosteudelta. / Utstyret må opbevares i ly for sol og fukt. / Utrustningen bør skyddas från värme och fukt. / Ünite ısı ve nemden uzak muhafaza edilmelidir. / Napravo je treba hraniti zaščiteno pred toploto in vlago. / Napravo je treba hraniti zaščiteno pred toploto in vlago. / Zariadenie skladujte na chladnom a suchom mieste. / Sistēma ir jāuzglabā, aizsargājot to no siltuma un mitruma.



Le point d'ancrage doit être situé au-dessus de l'utilisateur et avoir une résistance minimum de / The anchor point must be situated above the user and have a minimum breaking strength of / Der Ankerpunkt muss über dem Benutzer liegen und mindestens aushalten / El punto de anclaje debe hallarse por encima del usuario y tener una resistencia mínima de / Il punto di ancoraggio deve essere situato sopra l'utilizzatore e avere una resistenza di minimo / Het verankeringpunt moet boven de gebruiker gelegen zijn en moet een minimale weerstand van / Punkt zaczeplenia powinien znajdować się powyżej użytkownika i posiadać min. siłę / O ponto de fixação deve ficar situado acima do utilizador e possuir uma resistência mínima de / Forankringspunkten bør befinde sig oven over brugeren, og have en minimal modstand på: / Ankkurointikohdan tulee olla käyttäjän yläpuolella ja sen lujuuden vähintään: / Forankringspunktet må være festet over brukeren og må ha minimum bruddstyrke på: / Förankringspunkten bör vara placerad ovanför användaren och ha en min. brottsstyrka på: / Ankraj kullamcı, yukarıda yer alan ve en az bir mukavemete sahip olmalıdır: / Točka sidrišća mora biti pod uporabnikom in mora imeti najmanjši upor: / Kotvici bod musí být umístěn nad úrovní uživatele a minimální odolnost je: / Kotvici bod sa musí nachádzať nad používateľom a musí mať minimálnu odolnosť: / Stipriņājuma punktam jāatrodas virs lietotāja un tam ir jābūt minimālajai pārrāvuma izturībai: **> 12 kN**



L'angle maximal d'inclinaison doit être de / The maximum angle of use is / Maximaler Neigungswinkel bei / El ángulo máximo de inclinación debe ser de / L'angolo massimo d'inclinazione deve essere di / De maximale hellingshoek moet, zijn / Maksymalny kąt nachylenia / O ángulo máximo de inclinação deve ser de / Den maksimale hældningsvinkel bør være / Kallistuskulma saa olla korkeintaan / Maksimal helling på / Den maximala lutningsvinkeln är / Eğim açısı en fazla olmalıdır / Maksimalni naklon mora bit / Maximálné úhel použítí je / Maximálny uhol odklonu smie byť / Maksimālais izmantošanas leņķis ir: **40°**



Vérifiez avant chaque utilisation que le câble n'est pas détérioré / Check that the cable is not damaged each time the system is used. / Vor jedem Gebrauch prüfen, dass das Kabel unbeschädigt ist / Verifique antes de cada utilização que el cable no este deteriorado. / Prima d'ogni utilizzo verificare che il cavo non sia danneggiato / Controleer voor elk gebruik dat de riem niet is beschadigd. / Przed każdym użyciem sprawdź czy lina nie jest uszkodzona / Antes de cada utilização verifique se o cabo apresenta sinais de deterioração. / Sjekk før hver bruk at kablen ikke er slitt / Kontrollera alltid att kabeln inte är skadad innan användning. / Kablonun zarar görmediğinden önce kontrol edin / Pred uporabo se prepričajte, da vrvi ni poškodovana. / Pred každým použitím se uistite, že kábel není poškozen. / Pred každým použitím skontrolujte, či lano nie je poškodené. / Pirms katras lietošanas reizes pārbaudiet, vai kabeļis nav bojāts.

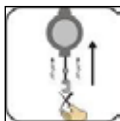

Ne pas lâcher le câble mais accompagner le ré-enroulement / Do not let go of the cable but keep a hand on it as it reels in. / Kabel nicht loslassen, sondern mit der Hand begleiten / No suelte el cable pero acompaña su enrollamiento. / Non rilasciare il cavo ma accompagnarlo nel rientro / Laat de riem niet los, maar begeleid het oprollen. / Podczas zwijania nie wolno zwalniać liny, należy ją przytrzymać / Não solte o cabo, acompanhe o seu enrolamento. / Slip ikke kablet, men følg oprulningen med hånden. / Älä päästä vaujerista irti, vaan pidättele sitä sen. / Ikke slipp kablen, men hold tak i den ved innulling. / Slapp inte kablen utan föl med den upp. / Kablonun izin ama sarma eşlik etmeyin. / Ne izpuščajte vrvi, ampak spremljajte previjanje. / Nenešite lano navijāju navijēt samostānē, ale pīri navijēni ho rīdīzūjte. / Lano nepuštajte, ale pridržavajte pri opätovnom navijání. / Neatļaidiet kabeļi, bet turiet roku uz tā, kamēr tas tiek saftis.

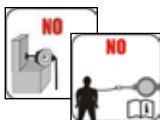

Utilisation interdite en position horizontale (type A) / Cannot be used horizontally (type A) / Nutzung in waagrechter Position verboten (Typ A) / Uso prohibido en posición horizontal (tipo A) / Utilizzo in posizione orizzontale vietato (tipo A) / Gebruik in horizontale positie (type A) verboden / Zabronione używanie w pozycji poziomej (typ A) / Proibido utilizar na horizontal (tipo A) / Má ikke anvendes i vandret position (type A) / Käyttö kielletty vaakaa-aseenossa (tyyppi A) / Forbudt å bruke i horisontal posisjon (type A) / Förbjudet att använda i horisontellt läge (typ A) / Uporaba v vodoravnem položaju je prepovedana (tip A) / Yatay kullanim yasaktır (A tipi) / Použití ve vodorovné poloze zakázáno (typ A) / Používanie v horizontálnej polohe zakázané (typ A) / Nedrīkst izmantot horizontāli (A tips)



L'appareil doit être connecté à un des points de sécurité du harnais. / The system must be attached to one of the safety points of the harness. / Das Gerät muss an einem der Sicherheitspunkte des Gurtes befestigt sein. / El aparato debe estar conectado con uno puntos de seguridad del arnés. / L'apparecchio deve essere collegato a uno punti di sicurezza dell'imbracatura. / Het apparaat moet zijn verbonden met een veiligheidspunten van het harnas. / Urządzenie musi być połączone z jednym z punktów zabezpieczających uprząży. / O equipamento deve ser ligado a um pontos de segurança do arnés. / Apparaten bør være tilsluttet til et af sikkerhedspunkterne på faldselen. / Laitteen täytyy olla liitetty yhteen valjaiden turvapisteidä. / Utstyret må festes på sikkerhetsanordningene på selen. / Utrustningen bör kopplas till en av selens säkringspunkter. / Ünite bir güvenli noktalari koşum bağlanmalıdır. / Naprava mora biti povezana z eno od varnostnih točk pusa. / Systém musí být připojen k jednomu z bezpečnostních bodů postroje. / Zariadenie sa musí pripojiť k bezpečnostným bodom postroja. / Sistēma ir jāpiespīp rīna pie viena no ietjūga drošības punktiem.



Utiliser le produit entre / To be used in a temperature range between / Einsatz-temperaturbereich, zwischen / Utilice el producto entre / Utilizzare il prodotto tra / Het product gebruiken tussen / Produkt wolno stosować w temperaturach od / Utilizar o produto a uma temperatura situada entre / Brug produktet mellem / Käytätä tuotetta: n välisessä lämpötilassa. / Bruk produktet mellom / Använd endast produkten vid temp. På / Arasında ürün kullanın / Izdelek uporabljajte med / Používejte v rozmezí teplot mezi / Výrobok používajte v teplotnom rozsahu od: / Izmantošanai temperatūras diapazonā: **-30°C & 50°C**

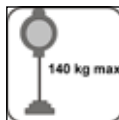

Charge maximale en utilisation verticale / Maximum load for vertical use / Maximale Last bei senkrechtem Gebrauch / Carga máxima en uso vertical / Carico massimo per utilizzo in posizione verticale / Maximale belasting bij verticaal gebruik / Maks. obciążenie przy używaniu pionowym / Carga máxima na utilização vertical / Maksimal belastning ved anvendelse lodret / Enimmäiskuormitus pystysuuntaisessa käytössä / Maks. last ved vertikal bruk / Högsta belastning vid vertikal användning / Navječja obremenitev v navpičnem položaju / Dikey kullanımda maksimum yük / Maksimální zatížení ve svislé poloze / Maximálna nosnosť pri používaní vo vertikálnej polohe: / Maksimālā slodze vertikālā izmantojumā: **140 kg**



Il est interdit d'ouvrir l'appareil / The system must not be opened / Das Gerät darf nicht geöffnet werden / Queda prohibido abrir el aparato / E vietato aprire l'apparecchio / Het is niet toegestaan het apparaat te openen / Nie wolno otwierać urządzenia / É proibido desmontar / Det er forbudt at åbne apparatet. / Laitteen avaaminen on kielletty. / Det er forbudt å åpne utstyret. / Anordningen får inte öppnas. / Bu açık bir cihaz değildir. / Prepovedano odpiranje naprave. / Systém nesmi být otevřený. / Zariadenie sa nesmie otvorit. / Sistēmu ir aizliegts atvērt

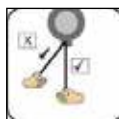

Vérifier avant chaque utilisation que le câble s'enroule et se déroule normalement. / Check that the cable reels in and out normally each time used. / Vor jedem Einsatz prüfen, dass das Kabel sich richtig ein-und ausrollt. / Verifique antes utilização que el cable se enrolla y desenrolla normalmente. / Prima utilizzo verificare che il cavo s'avvolga e si svolga normalmente. / Controleer voor elk gebruik dat de riem zich normaal af- en oprolt. / Przed każdym użyciem sprawdzić czy lina rozwija i zwija się prawidłowo. / Antes utilização verifique se o cabo enrola e desenrola normalmente. / Kontrollér før hver brug, at kablet ruller sig ud og trækker sig tilbage på normal vis. / Tarkista ennen jokaista käyttöä, että vajjeri purkautuu ja kelautuu normaalisti. / Sjekk før hver bruk at kabelen ruller inn og ut slik den skal. / Kontrollera alltid att feringen av kabeln fungerar normalt innan användning. / Normal sarma kablosu çalıřan her kullanımdan önce kontrol edin. / Pred uporabo se prepričajte, da se vrv normalno odvija. / Zkontrolujte, že se kabel navíjí a vytahuje be potíží před každým použitím. / Pred každým použitím skontrolujte, či sa lano odvíja a navíja normálnym spôsobom. / Katrā lietošanas reizē pārbaudiet, vai kabelis tiek normāli ietīts un izritināts



**MARQUAGE / LABELLING / KENNZEICHNUNG / MARCACIÓN / MARCATURA / MERKTEKEN / OZNACZENIA / ETIQUETA / OZNAKA / MÆRKNING / MERKINNÄT / MERKING / MÆRKNING / MARKALAMA / OZNAKE / OZNAČENÍ VÝROBKU / OZNAČENIE / OZNAKA / OZNAKA / MARKĚJUMS**

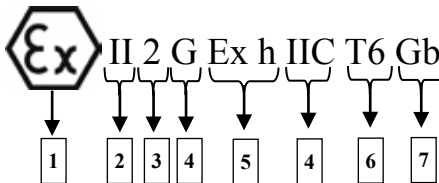

1

Utilisation du matériel en atmosphères explosibles / Use of equipment in potentially explosive atmospheres / Verwendung von Geräten in explosionsgefährdeten Bereichen / Uso del equipo en atmósferas potencialmente explosivas / L'uso di apparecchiature in atmosfere potenzialmente esplosive / Het gebruik van apparatuur in explosiegevaarlijke omgevingen / Korzystanie z urządzeń w przestrzeniach zagrożonych wybuchem / O uso de equipamento em atmosferas potencialmente explosivas / Brug af udstyr i eksplosjonsfarlig atmosfære / Laitteiden käyttöä räjähdysvaarallisissa tiloissa / Bruk av utstyr i eksplosjonsfarlige atmosfærer / Användning av utrustning i explosionsfarliga omgivningar / Muhtemal patlayıcı ortamlarda ekipman kullanımı / Uporaba opreme v potencialno eksplozivnih atmosferah / Používání zařízení v prostředí s nebezpečím výbuchu / Používanie zariadenia v prostredí s nebezpečenstvom výbuchu / Upotreba opreme u potencijalno eksplozivnoj atmosferi / Upotreba opreme u potencijalno eksplozivnoj atmosferi / Aprikojuma izmantošana u potencijalno spradžienbistamā vidē

2

Appareil de groupe 2 pour utilisation de surface / Group 2 system for surface use / Gerät der Gruppe II für eine Nutzung an der Oberfläche / Aparato de grupo II para uso de superficie / Apparecchio di gruppo II per utilizzo in superficie / Apparaat van groep II voor oppervlaktegebruik / Urządzenie grupy II do stosowania powierzchniowego / Aparelho de grupo II para utilização de superfície / Apparat af gruppe II til brug på overflade / Laiteryhmän II laite, joka on tarkoitettu käyttöön maanpäällisissä tiloissa / Udstyr av klasse II for bruk i overflade / Utrustning group II för ytanvändning / Alan kullannin icin II. Grup alet / Aparat skupine II za uporabo na površini / Pŕístroje skupiny II pro povrchové použití / Zariadenie skupiny II určené na povrchové používanie / Sustav grupe 2 za površinsku upotrebu / Sistem grupe 2 za površinsku upotrebu / 2. grupas sistēma lietošanai uz virsmas

3

Catégorie d'appareil 2 pour haute protection / System 2 category for high protection / Gerätekategorie 2 für eine hohen Schutz / Categoria de aparato 2 para una alta protección / Categoria apparecchio 2 per alta protezione / Apparaatkategorie 2 voor een hoge bescherming / Categoria urządzania 2 dla wysokiej ochrony / Categoria de aparelho 2 para alta proteção / Apparat af kategori 2 til høj beskyttelse / Laiteluokka 2, joka on tarkoitettu korkean suojan / Udstyr av kategori 2 for høy beskyttelse / Enhetskategori 2 för högt skydd / Yläsek koruma icin alet kategorisi 2 / Kategorija aparata 2 za visoko zaščito / Kategorije pŕístroje 2 pro vysokou ochranu / Kategorija zariadenia 2 pro vysokú ochranu / Kategorija sustava 2 za visoku zaštitu / Kategorija sistema 2 za visoku zaštitu / Sistēmas 2. kategorija augstai aizsardzībai

4

Atmosphère explosive de type gaz (hydrogène) / Explosive atmosphere in gas form (hydrogen) / Explosionsgefährdete Umgebung vom Typ Gas (Wasserstoff) / Atmósfera explosiva de tipo gas (hidrógeno) / Atmosfera esplosiva di tipo gas (idrogeno) / Explosieve atmosfeer voor gas (waterstof) / Atmosfera wybuchowa typu gazowego (wodór) / Atmosfera explosiva de tipo gás (hidrogénio) / Eksplosiv atmosfære af typen gas (hydrogen) / Kaasutyyppinen räjähdyskelppoinen ilmaoseos (vety) / Eksplosiv omgivelse av type gass (hydrogen) / Explosiv gasatmosfær (våte) / Patlayıcı gaz tipi atmosferi (hidrojen) / Eksplozivna atmosfera, ki jo povzročajo plini (vodik) / Výbušná atmosféra typu plyn (vodík) / Výbušné prostredie plynného typu (vodík) / Eksplozivna atmosfera u plinskom obliku (vodik) / Eksplozivna atmosfera u gasnom obliku (vodonik) / Spradžienbistama vide gāzes formā (ūdeņradis)

5

Protection par sécurité de construction (appareil non électrique) / Protection by constructional safety (non-electric device) / Schutz durch Bausicherheit (nichtelektrisches Gerät) / Protecção mediante seguridad de construcción (aparato no eléctrico) / Protezione mediante sicurezza di costruzione (dispositivo non elettrico) / Bescherming door constructieveiligheid (niet-elektrisch apparaat) / Ochrana za pomoca zabezpečenia konstrukcyjnego (urządzenie nieelektryczne) / Protecção por segurança de construção (dispositivo não eléctrico) / Beskyttelse via bygningssikkerhed (ikke-elektrisk apparat) / Suojaus rakenneturvallisuuden mukaisesti (muu kuin sähkölaite) / Beskyttelse gjennom sikker konstruksjon (ikke elektrisk apparat) / Skydd för säker konstruktion (icke-elektrisk apparat) / Yapı güvenliği ile koruma (elektrikli olmayan cihaz) / Zaščita preko varnosti konstrukcije (neelektrična naprava) / Ochrana bezpečnou konstrukci (neelektrický pŕístroj) / Ochrana zaručená konstrukčnou bezpečnosťou (neelektrický pŕístroj) / Zaštita putem konstrukcijske sigurnosti (neelektrični uređaj) / Zaštita putem konstrukcijske bezbednosti (neelektrični uređaj) / Aizsardzība ar būvniecības drošumu (neelektriska ierīce)

6

Température maximale de surface de l'appareil / Maximum surface temperature of the device / Maximale Oberflächentemperatur des Geräts / Temperatura máxima de la superficie del aparato / Temperatura massima di superficie del dispositivo / Maximale oppervlaktetemperatuur van het apparaat / Maksymalna temperatura powierzchni urządzenia / Temperatura máxima da superfície do dispositivo / Apparatsens högsta yttemperatur på apparatets overflade / Laitteen pinnan enimmäislämpötila / Maksimālā temperatūra for apparatets overflade / Apparattens högsta yttemperatur / Najvišja površinska temperatura naprave / Cihaz yüzeyinin maksimum sıcaklığı / Maximální teplota povrchu pŕístroje / Maximálna teplota povrchu pŕístroja / Maksimálna temperatura površine uređaja / Maksimálna temperatura površine uređaja / Ierīces maksimālā virsmas temperatūra

85°C

7

Niveau de protection de l'équipement : 1 – Atmosphère explosive présente occasionnellement en utilisation normale / Equipment protection level: 1 – Explosive atmosphere present occasionally in normal use / Schutzniveau der Ausrüstung: 1 – Explosionsfähige Atmosphäre, die bei normalem Gebrauch gelegentlich vorliegt / Nivel de protección del equipo: 1 – Atmosfera explosiva presente ocasionalmente con un uso normal / Livello di protezione del dispositivo: 1 – Atmosfera esplosiva presente occasionalmente nel normale utilizzo / Beschermingsklasse van het apparaat: 1 – Geringe kans op explosieve omgeving bij normaal gebruik / Poziom ochrony wyposażenia: 1 – Atmosfera wybuchowa występuje sporadycznie w warunkach normalnego użytkowania / Nivel de proteção do equipamento: 1 – Atmosfera explosiva presente ocasionalmente durante a utilização normal / Udstyrets beskyttelsesniveau: 1 – Eksplosiv atmosfære kan lejlighedsvis være til stede ved normal brug / Laitesuojastausta: 1 – Normaalikäytössä satunaisesti esiintyvää räjähdyskelppoinen ilmaoseos / Udstyrets beskyttelsesnivå: 1 – Eksplosiv atmosfære kan oppstå under normal bruk / Utrustningens skyddsklass: 1 – Explosiv atmosfære förekommer ibland vid normal användning / Ekipmannun koruma düzeye: 1 – Normal kullanında bazen patlayıcı atmosfer mevcuttur / Stopnja zaščite opreme: 1 – Eksplozivna atmosfera je pri normalni uporabi navadno prisotna / Stupen ochrany zařízení: 1 – Přiležitostný výskyt výbušného prostředí za běžného použití / Úroveň ochrany pŕístrojek: 1 – Výbušné prostredie iba priležitostne pri normálnom používaní / Razina zaštite opreme: 1 – Ponekad dolazi do eksplozivne atmosfere u uobičajenoj uporabi / Stepen zaštite opreme: 1 – Eksplozivna atmosfera može biti prisutna pri normalnoj upotrebi / Aprikojuma aizsardzības līmenis: 1 – Spradžienbistama vide reizēm sastopama normālos lietošanas apstākļos

Cette notice doit être traduite par le revendeur dans la langue du pays où l'équipement est utilisé (excepté si la traduction est fournie par le fabricant). La société KRATOS SAFETY ne peut être tenue responsable pour tout accident direct ou indirect survenu à la suite d'une utilisation autre que celle prévue dans cette notice, ne pas utiliser cet équipement au-delà de ses limites !

### **MODE D'EMPLOI ET PRÉCAUTIONS :**

Un antichute à rappel automatique est un équipement de protection individuelle, il doit être attribué à un utilisateur unique (il ne peut être utilisé que par une personne à la fois). Lors des déplacements de l'utilisateur (montée - descente), le câble s'enroule et se déroule sur une poulie. Le câble est maintenu en tension grâce à un ressort de rappel. En cas de chute, un système bloque le déroulement du câble et arrête instantanément la chute amorcée.

Les antichutes à rappel automatique FA 20 401 10/S, FA 20 401 20/R/S et FA 20 401 30/S, sont également équipés d'une fonction récupération/sauvetage (EN 1496:2017 Classe B). La fonction de levage/descente est destinée au sauvetage, et non au levage / à la descente de charges. Les antichutes à récupération KRATOS SAFETY sont destinés à être installés sur un Trépied KRATOS SAFETY par l'intermédiaire du kit d'adaptation adapté : voir la notice « GUIDE D'INSTALLATION ET D'UTILISATION » fournie avec ce kit.

### **UTILISATION DE LA FONCTION ANTICHUTE :**

Vérifier que l'antichute est bien en position antichute. Le câble se déroule et s'enroule. La manivelle ne tourne pas.

Si ce n'est pas le cas, tirer le bouton situé à côté de l'axe de rotation de la manivelle et rentrer l'axe de celle-ci jusqu'à disparition complète de la bague verte (Fig. 1). Lâcher le tout, la bague verte doit rester invisible. Accrocher le connecteur situé à l'extrémité du câble de l'antichute sur un point d'accrochage antichute (dorsal ou sternal) du harnais (Fig. 2). La personne peut se déplacer.



Fig. 1



Fig. 2

### **UTILISATION DE LA FONCTION SAUVETAGE :**

La personne accrochée à l'extrémité du câble est dans l'incapacité de remonter par ses propres moyens.

Tirer sur le bouton situé à côté de l'axe de rotation de la manivelle et en même temps tirer sur l'axe de rotation de celle-ci jusqu'à apparition de la bague verte (Fig. 3). Lâcher le tout, la bague verte doit rester apparente.

Déplier la poignée et faire tourner la manivelle.

**Pour descendre la personne :** faire tourner la manivelle dans le sens inverse des aiguilles d'une montre.

La fonction de descente n'est prévue que pour descendre une personne sur une distance maximale de 2 m. Au-delà de cette distance, et dans le cadre d'un sauvetage par descente, il convient d'utiliser un descendeur conforme à l'EN 341.

**Pour monter la personne :** faire tourner la manivelle dans le sens des aiguilles d'une montre.

**Attention**, lorsque vous êtes en fin de câble, c'est-à-dire lorsque tout le câble est déroulé, et que vous activez le système de récupération comme décrit dans la section « UTILISATION DE LA FONCTION SAUVETAGE » ci-dessus, il est alors important de prendre en considération que **seule l'évacuation par le haut est possible**, il faut donc tourner la manivelle dans le sens horaire, toute autre manipulation que celle décrite engendrera un dysfonctionnement de l'appareil et une impossibilité d'effectuer l'évacuation.

La sécurité de l'utilisateur dépend de l'efficacité constante de l'équipement et de la bonne compréhension des consignes de cette notice d'utilisation.

La lisibilité du marquage du produit doit être vérifiée périodiquement.

L'émérillon haut est relié à un point d'ancrage par le biais d'un connecteur (EN362) et l'autre extrémité (câble) est accrochée au point d'accrochage d'un harnais.

Les arêtes vives, les structures de faible diamètre et la corrosion sont à proscrire car elles peuvent affecter les performances du câble, ou alors il faut les protéger de manière adéquate.

Le point d'ancrage de l'appareil doit être situé au-dessus de l'utilisateur (résistance minimum :  $R > 12kN$  - EN795:2012). Vérifiez que la disposition générale limite le mouvement pendulaire en cas de chute et que le travail soit effectué de manière à limiter, le risque et la hauteur de chute.

Pour des raisons de sécurité et avant chaque utilisation, assurez-vous qu'en cas de chute, aucun obstacle ne s'oppose au déroulement normal du câble.

Le tirant d'air doit être au minimum : 3 m sous les pieds de l'utilisateur.

Il est recommandé de ne pas lâcher brusquement le câble lorsque celui-ci est déroulé ; il est préférable d'accompagner son ré-enroulement.

Avant et pendant l'utilisation, nous vous recommandons de prendre les dispositions nécessaires à un éventuel sauvetage en toute sécurité. Les opérations de sauvetage nécessitent la présence d'une tierce personne. Dans le cadre des modes opératoires de sauvetage par élévation exécutés par un sauveteur, il doit y avoir un contact visuel direct ou indirect (ou d'autres moyens de communication) avec la personne secourue à n'importe quel moment de l'opération de sauvetage.

Soyez conscient des dangers qui pourraient réduire les performances de votre équipement, et donc la sécurité de l'utilisateur, en cas d'exposition à des températures extrêmes ( $< -30^{\circ}C$  ou  $> 50^{\circ}C$ ), d'exposition prolongée aux éléments (rayons UV, humidité), à des produits chimiques, des contraintes électriques, en cas de torsion du système antichute lors de l'utilisation, ou encore d'arêtes vives, de friction ou de coupure, etc.

Cet équipement doit être utilisé uniquement par des personnes formées, compétentes et en bonne santé, ou sous la supervision d'une personne formée et compétente. **Attention !** Certaines conditions médicales peuvent affecter la sécurité de l'utilisateur : en cas de doute, contactez votre médecin.

Avant chaque utilisation, vérifiez que le système de blocage est opérant et que le témoin de chute ne s'est pas déclenché (si existant sur connecteur). En cas de doute, sur l'état de l'appareil (traces d'oxydation) ou après une chute (déformation), il ne doit plus être réutilisé et/ou être retourné au constructeur ou à une personne compétente, mandatée par celui-ci.

**Il est interdit d'effectuer quelque réparation que ce soit, de rajouter, ou de remplacer un quelconque composant de l'appareil.**

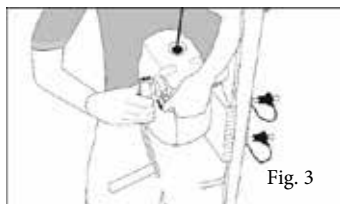

Fig. 3



**Produits chimiques :** Mettre l'appareil hors service en cas de contact avec des produits chimiques, solvants ou combustibles qui pourraient affecter son fonctionnement.

**CARACTÉRISTIQUES TECHNIQUES :** Diamètre câble : 4,5 mm - Matière : acier galvanisé (FA 20 401 10/20/30), acier inoxydable (FA 20 401 10S/20S/30S), aramide (FA 20 401 20S) - rupture > 12 kN

**COMPATIBILITÉS D'EMPLOI :**

L'appareil s'utilise avec un système d'arrêt des chutes tel que défini dans la fiche descriptive (voir norme EN363) dans le but d'assurer que l'énergie développée lors de l'arrêt de la chute soit inférieure à 6 kN. Un harnais d'antichute (EN361) est le seul dispositif de préhension du corps qu'il soit permis d'utiliser. Il peut être dangereux de créer son propre système anti-chute dans lequel chaque fonction de sécurité peut interférer sur une autre fonction de sécurité. Ainsi, avant toute utilisation, reportez-vous aux recommandations d'utilisation de chaque composant du système.

**VÉRIFICATION :**

La durée de vie indicative du produit est de 10 ans, mais elle peut être augmentée ou diminuée en fonction de l'utilisation et/ou des résultats des vérifications annuelles.

L'équipement doit être systématiquement vérifié en cas de doute, de chute et au minimum tous les douze mois par le constructeur ou une personne compétente\*, et dans le respect strict des modes opératoires d'examen périodique du fabricant (et en particulier des Guides d'inspection réf. GI XXXXXXXX-XX), afin de s'assurer de sa résistance et donc de la sécurité de l'utilisateur.

\* : consultez la définition d'une personne compétente sur notre site internet dans la rubrique : Infos/Conseils techniques.

La fiche descriptive doit être complétée (par écrit) après chaque vérification du produit ; la date de vérification et la date de la prochaine vérification doivent être indiquées sur la fiche descriptive, il est également recommandé d'inscrire la date de la prochaine vérification sur le produit. Lorsqu'un produit est retiré du service (après une chute ou suite à une inspection), il doit être identifié «HORS SERVICE» et ne doit pas être utilisé à nouveau tant qu'une personne compétente n'a pas confirmé par écrit que cela était possible.

**ENTRETIEN ET STOCKAGE :** (Consignes à respecter strictement)

Pendant le transport, éloigner l'équipement de toute partie coupante et conserver dans son emballage. Nettoyer à l'eau, essuyer avec un chiffon et suspendre dans un local aéré, afin de laisser sécher naturellement et à distance de tout feu direct ou source de chaleur, de même pour les éléments ayant pris l'humidité lors de leur utilisation. L'appareil doit être rangé dans un local tempéré, sec et aéré dans son emballage.





This guide must be translated by the dealer into the language of the country of use (except if the translation is provided by the manufacturer).

For your safety, comply strictly with the instructions for use, verification, maintenance and storage.

KRATOS SAFETY cannot be held liable for any direct or indirect accident occurring as a result of use other than provided for in this notice; do not use this equipment beyond its capabilities!

#### **USE AND PRECAUTIONS:**

A retractable fall arrester is a piece of personal protection equipment; it should be allocated to a single user (it can only be used by one person at a time). When the user moves (up or down), the cable winds onto and unwinds from a pulley. The cable is kept taut by means of a return spring. In the event of a fall, a system locks the cable and prevents it unwinding, thus stopping the fall instantly.

The retractable fall arresters ref. no. FA 20 401 10/S, FA 20 401 20/R/S and FA 20 401 30/S are equipped with a recovery/rescue feature (EN1496:2017 Class B) as well. The lifting/lowering function is intended for rescue purposes, not for lifting/lowering loads. The KRATOS SAFETY retractable fall arresters having a recovery feature are designed to be installed on a KRATOS SAFETY Tripod through the proper adaptation kit: see the user manual "INSTALLATION AND USAGE GUIDE", which is provided with this kit.

#### **USE IN FALL ARREST MODE:**

Make sure that the fall arrester is in fall arrest mode: the wire rope reels in and out, the handle does not rotate.

If it is not the case, pull the button located next to the rotation axis of the handle and bring the rotation axis in until the green ring is totally invisible (Fig. 1).

1). Release both the button and the axis; the green ring should remain invisible.

Attach the connector situated at the end of the wire rope to an attachment point (dorsal or sternal) of the harness (Fig. 2). The operator can move.

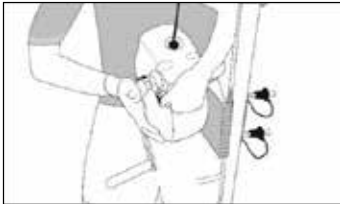

Fig. 1



Fig. 2

#### **USE IN RESCUE MODE:**

The person attached to the wire rope of the fall arrester is unable to climb back up by his/her own means.

Pull the button located next to the rotation axis of the handle and at the same time, pull the rotation axis until the green ring appears (Fig. 3). Release both the button and the axis; the green ring should remain visible.

Unfold the handle and rotate the crank.

To take the operator down the confined space: rotate the crank anti-clockwise.

In this function (lowering the operator), the operator can be lowered over a maximum distance of 2 m ; beyond this distance, for a rescue by descent, a descender device conforming to EN 341 should be used.

To take the operator back up: rotate the crank clockwise.

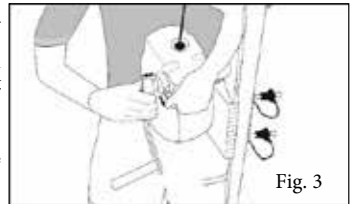

Fig. 3

**Warning:** when you are at the end of the cable, i.e. when the entire cable is unwound, and you activate the recovery system as described in the "USE OF THE RESCUE FUNCTION" section above, it is important to remember that **only evacuation from the top is possible**. Therefore the crank handle must be turned clockwise, as any manoeuvre other than the one described will cause the device to malfunction while making evacuation impossible.

User safety relies on the effectiveness of the equipment and full understanding of the safety instructions contained in this leaflet.

Product markings should be checked periodically for legibility.

The upper swivel is linked to an anchor point by a connector (EN362) and the other end (cable) is attached onto a safety point on a harness.

Sharp edges, small diameter structures and corrosion should be avoided as they may affect the performance of the cable; or they should be adequately protected.

The anchorage point for the device should be situated above the user (minimum strength:  $R > 12kN$  - EN795:2012). Ensure that the general arrangement limits swinging in the event of a fall, and that the work is done in such a way as to limit the risk and the height of a fall.

For safety reasons and before each use, make sure that in the event of a fall there is no obstacle obstructing the normal deployment of the cable.

The minimum free space should be: 3 m under the user's feet.

We also recommend that you do not suddenly let go of the cable when it is rolled out; it is better to keep a hand on it as it reels into the retractable fall arrester.

Before and during use, we recommend that you take all the necessary precautions for a safe rescue should it be needed. A third party is required for rescue operations. As part of the elevation evacuation procedures performed by a rescuer, there must be direct or indirect visual contact (or other means of communication) with the person rescued at all times during the rescue operation.

Be aware of the hazards that could reduce the performance of your equipment, and therefore the user's safety, if exposed to extreme temperatures ( $< -30^{\circ}C$  or  $> 50^{\circ}C$ ), prolonged exposure to the elements (UV rays, humidity), chemical agents, electrical constraints, twisting of the fall arrest system during use, sharp edges, friction or cutting, etc.

This equipment is for the sole use of people trained, skilled and in good health, or under the supervision of a trained and skilled person. **Warning!** Certain medical conditions may affect user safety; if in doubt, consult your doctor.

Before using, always check that the locking system is in working order and that the fall indicator is not triggered (if there is one on the connector). In case of doubt regarding the condition of the equipment (traces of oxidation) or after a fall (deformation), do not use it and/or return it to the manufacturer or a competent person authorised by the manufacturer.

**It is not allowed to do any repair on the product, do not remove, add or replace any component of the product.**

Chemical products: put the system out of use if it comes into contact with chemical products, solvents or fuels which could affect its working.



TECHNICAL DATA: Cable diameter: 4,5 mm (steel) / 6,0 mm (aramid) - Material: galvanized steel (FA 20 401 10/20/30), stainless steel (FA 20 401 10S/20S/30S), aramid (FA 20 401 20S) – breaking strength > 12 KN.

**SUITABILITY FOR USE:**

The equipment should be used with a fall arrest system as specified in the data sheet (see standard EN363) to guarantee that the dynamic force exerted on the user during the arrest of a fall is maxi 6 kN. A fall arrest harness (EN361) is the only body gripping device that may be used. It may be dangerous to create one's own fall arrest system where each safety function can interfere with another safety function. Therefore, it is important to read the recommendations on using each component in the system before use.

**VERIFICATION:**

The recommended service life of the equipment is 10 years, but it may be increased or reduced according to use and/or the results of the annual inspections.

The equipment should be inspected if there is any doubt, or following a fall, and at least annually, by the manufacturer or a competent person\* and in strict compliance with the manufacturer's periodic inspection procedures (and in particular the inspection guides ref. GI XX-XXXXXX-XX) to check its strength and therefore the user's safety.

\*: refer to the definition of a competent person on our website under: Info/Technical Advice.

The product data sheet should be completed (by writing) after each verification; date of inspection and date of next inspection must be indicated on the data sheet, it is also recommended to put date of next inspection on the product. When a product is withdrawn from use (after a fall or after a verification), it must be identified as such, and can not be used again until confirmed in writing by a competent person that it is acceptable to do so.

**SERVICING AND STORAGE:** (Comply strictly with these instructions)

During transport, keep the product in its packaging, well away from any cutting surface; clean it with water, wipe it with a rag and hang it up in a well-ventilated location, to let it dry naturally and away from a naked flame or heat source; follow the same procedure for components that have become damp during use. The system must be stored in its packaging in a dry, well aired place protected from extremes of temperature.



Diese Hinweise müssen vom Händler in die Sprache des Landes übersetzt werden, in dem die Ausrüstung verwendet wird (es sei denn, die Übersetzung wird vom Hersteller mitgeliefert). Zu Ihrer eigenen Sicherheit empfehlen wir Ihnen dringend, die Vorschriften für die Benutzung, Prüfung, Pflege und Lagerung strikt einzuhalten. Die Firma KRATOS SAFETY haftet nicht für Unfälle, die direkt oder indirekt darauf zurückzuführen sind, dass die Ausrüstung anders als in der vorliegenden Anleitung beschrieben verwendet wurde. Die Ausrüstung darf nicht über die Anwendungsgrenzen hinaus verwendet werden.

#### **GEBRAUCHSANWEISUNG UND SICHERHEITSHINWEISE:**

Eine Sturzschuttsicherung mit automatischer Rückholrolle ist eine Personenschutz-ausrüstung und ist für einen einzigen Benutzer bestimmt (kann jeweils nur von einer Person verwendet werden). Bei Bewegungen des Benutzers (Hub – Senken) wird das Kabel auf einer Scheibe auf- und abgewickelt. Das Kabel wird durch eine Rückholfeder gehalten. Bei einem Sturz blockiert ein System das Abrollen des Kabels und stoppt sofort den angefangenen Sturz. Die Sturzschuttsicherungen mit automatischer Rückholrolle FA 20 401 10/S, FA 20 401 20/R/S und FA 20 401 30/S sind ebenfalls mit einer Bergungs-/ Rettungsfunktion ausgerüstet (EN1496:2017 Klasse B). Die Funktion Heben/Abseilen ist für die Rettung und nicht für das Heben oder Senken von Lasten bestimmt. Sturzschuttsicherungen mit Rückholrolle KRATOS SAFETY sind dafür ausgelegt, mittels des geeigneten Anpassungssets mit einem Dreifuß KRATOS SAFETY verwendet zu werden: Bitte beziehen Sie sich auf den mit dem Set gelieferten „INSTALLATIONS- UND GEBRAUCHSLEITFADEN“.

#### **VERWENDUNG DER STURZSICHERUNGSFUNKTION:**

Überprüfen, dass die Vorrichtung sich korrekt in der Sturzsicherungsposition befindet. Das Kabel lässt sich ein- und ausrollen. Die Kurbel dreht sich nicht.

Sollte dies nicht der Fall sein, den Knopf neben der Rotationsachse der Kurbel ziehen und die Achse wieder bis zum vollständigen Verschwinden des grünen Rings einführen (Abb. 1). *Alles loslassen. Der grüne Ring muss verborgen bleiben.*

Verbinden am Ende des Sturzschutzkabels an einer Sturzsicherungsanschlagöse (an Rücken oder Bauch) am Auffanggurt befestigen (Abb. 2). Die Person kann sich jetzt damit fortbewegen.

Abb. 1



Abb. 2



#### **VERWENDUNG DER RETTUNGSFUNKTION:**

Die Person am Ende des Kabels kann sich nicht aus eigener Kraft wieder hinaufziehen.

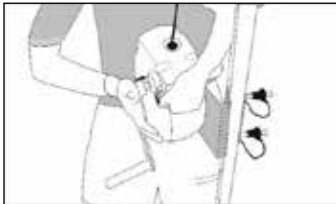
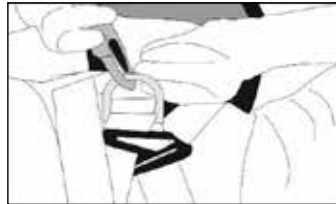
Den Knopf neben der Rotationsachse der Kurbel ziehen und gleichzeitig an der Rotationsachse der Kurbel ziehen, bis der grüne Ring erscheint (Abb. 3). *Alles loslassen. Der grüne Ring muss sichtbar bleiben.*

Den Griff ausklappen und die Kurbel drehen.

Zum Herablassen der Person: Die Kurbel entgegen dem Uhrzeigersinn drehen.

Die Funktion Abseilen ist nur dafür vorgesehen, um Personen über eine maximale Distanz von 2 m abzuseilen. Für größere Distanzen ist bei Rettungen ein Abseilgerät gemäß der Norm EN 341 zu verwenden.

Zum Heraufziehen der Person: Die Kurbel im Uhrzeigersinn drehen.

**Achtung:** Wenn das Ende des Seils erreicht ist, d. h. wenn das gesamte Seil abgerollt ist, und Sie das Rückholssystem aktivieren, wie im Abschnitt „VERWENDUNG DER RETTUNGSFUNKTION“ oben beschrieben, müssen Sie unbedingt beachten, dass nur eine **Bergung von oben möglich** ist. Das Handrad muss daher im Uhrzeigersinn bedient werden. Eine andere als die beschriebene Handhabung führt zu einer Fehlfunktion des Geräts und macht die Evakuierung unmöglich.

Die Sicherheit des Benutzers hängt von der ununterbrochenen Wirksamkeit der Vorrichtung und vom richtigen Verständnis dieser Anleitung ab.

Die Lesbarkeit der Produktkennzeichnung muss regelmäßig geprüft werden.

Der obere Ankerwirbel wird mit einem Verbindungselement (EN362) an einem Verankerungspunkt befestigt, das andere Ende (das Kabel) wird mit einer Fangöse des Auffanggurt verbunden.

Scharfe Kanten, Strukturen mit geringem Durchmesser und Korrosion sind unzulässig, da sie die Leistungen des Kabels beeinträchtigen können; anderenfalls müssen sie sachgerecht geschützt werden.

Der Verankerungspunkt des Geräts muss sich oberhalb des Benutzers befinden (Mindestfestigkeit  $R > 12kN$  - EN795:2012). Prüfen, ob die allgemeine Anordnung die Pendelbewegung bei einem Sturz einschränkt und sicherstellen, dass die Arbeit unter Einschränkung der Gefahr und der Absturzhöhe erfolgt.

Aus Sicherheitsgründen und vor jedem Gebrauch sicherstellen, dass für den Fall eines Absturzes kein Hindernis das normale Abrollen des Kabels beeinträchtigt.

Die freie Lufthöhe beträgt mindestens: 3 m unter den Füßen des Benutzers.

Wenn das Kabel abgerollt ist, sollten Sie es nicht plötzlich loslassen, das Wiederaufrollen im dem Gerät sollte mit der Hand begleitet erfolgen.

Wir empfehlen, vor und während der Benutzung alle erforderlichen Maßnahmen für eine eventuell nötige sichere Rettung zu treffen. Rettungseingriffe erfordern die Anwesenheit einer dritten Person. Bei Rettungsvorgängen durch Heben, die durch einen Retter erfolgen, muss ein direkter oder indirekter Sichtkontakt (oder ein Kontakt mit anderen Kommunikationsmitteln) mit der zu rettenden Person zu jedem Zeitpunkt des Rettungsvorgangs bestehen.

Seien Sie sich der Faktoren bewusst, die die Leistung Ihrer Ausrüstung beeinträchtigen könnten, und damit auch die Sicherheit des Benutzers, und zwar bei Extremtemperaturen ( $< -30^\circ C$  oder  $> 50^\circ C$ ), bei längerem Kontakt mit natürlichen Faktoren (UV-Strahlen, Feuchtigkeit), Chemikalien, elektrischer Belastungen, bei einer Torsion am Auffangsystem während der Benutzung, scharfen Kanten, Reibungen, Einschnitte usw.

Die Ausrüstung darf nur von geschulten, fähigen und gesunden Personen verwendet werden, oder unter der Aufsicht einer geschulten und hierfür fähigen Person.



Abb. 3



**Achtung!** Bestimmte gesundheitliche Einschränkungen können die Sicherheit des Benutzers gefährden. Fragen Sie im Zweifelsfall Ihren Arzt.

Vor jedem Gebrauch muss geprüft werden, ob das Blockiersystem funktionstüchtig ist und ob die Absturzanzeige nicht ausgelöst wurde (falls sie auf dem Steckverbinder existiert). Wenn Zweifel hinsichtlich des Zustands des Geräts bestehen (Oxidationsspuren) oder nach einem Sturz (Verformung), darf es nicht noch einmal verwendet werden und/oder muss an den Hersteller oder eine von ihm beauftragte kompetente Person zurückgegeben werden. **Es ist verboten, Reparaturen jedweder Art vorzunehmen, Bestandteile des Geräts hinzuzufügen wegzulassen oder zu ersetzen.**

Chemische Stoffe: Wenn das Gerät mit chemischen Stoffen, Lösungsmitteln oder Brennstoffen in Verbindung gekommen ist, die seine Funktion beeinträchtigen können, darf es nicht mehr benutzt werden.

TECHNISCHE EIGENSCHAFTEN: Kabelquerschnitt: 4,5 mm (stahl) / 6,0 mm (Aramid) - Material: galvanisierter Stahl (FA 20 401 10/20/30), Edelstahl (FA 20 401 10S/20S/30S), Aramid (FA 20 401 20S)- Festigkeit > 12 kN.

#### **PRODUKTEIGNUNG:**

Des Gerät muss in Verbindung mit einem Auffangsystem wie in der Produktbeschreibung angegeben verwendet werden (siehe EN 363) um sicherzustellen, dass die Auffangkräfte unter 6 kN liegen. Ein Auffanggurt (EN 361) ist die einzige Haltevorrichtung am Körper, die verwendet werden darf. Die Zusammenstellung eines eigenen Auffangsystems, bei dem eine Sicherheitsfunktion eine andere Sicherheitsfunktion beeinträchtigen kann, ist gefährlich. Beachten Sie deshalb vor jedem Einsatz die Verwendungsempfehlungen für die einzelnen Systemkomponenten.

#### **PRÜFUNG:**

Die ungefähre Lebensdauer des Produkts beträgt 10 Jahre (bei einer jährlichen Prüfung durch einen von KRATOS SAFETY zugelassenen Fachmann), sie kann aber je nach Gebrauchsintensität und/oder jährlichen Prüfergebnissen verlängert oder verkürzt werden.

Die Ausrüstung muss im Zweifelsfall, nach einem Absturz oder mindestens alle zwölf Monate vom Hersteller oder einer von ihm beauftragten sachkundige Person\* systematisch geprüft werden und unter strikter Einhaltung der regelmäßigen Inspektionsverfahren des Herstellers (und insbesondere der Inspektionsrichtlinien, Dok. Nr. GI XX-XXXXXX-XX), um ihre Festigkeit und daher die Sicherheit des Benutzers sicherzustellen.

\*: Was unter einer kompetenten Person zu verstehen ist, erfahren Sie auf unserer Website in der Rubrik: Infos/Technische Beratung.

Das Datenblatt muss (schriftlich) nach jeder Überprüfung des Produkts vervollständigt werden, das Prüfdatum und das Datum der nächsten Überprüfung müssen auf dem Datenblatt angegeben sein; außerdem wird empfohlen, das Datum der nächsten Überprüfung auch auf der Ausrüstung anzugeben. Wird ein Produkt außer Betrieb genommen (nach einem Absturz oder infolge einer Inspektion), muss es mit „AUSSER BETRIEB“ gekennzeichnet werden und darf erst wieder eingesetzt werden, nachdem eine sachkundige Person schriftlich bestätigt hat, dass dies möglich ist.

#### **PFLEGE UND LAGERUNG:** (Strikt einzuhalten!)

Während des Transports muss des Gerät von scharfkantigen Gegenständen ferngehalten werden und in seiner Verpackung verbleiben. Reinigen Sie das Gerät mit Wasser und trocknen Sie ihn mit einem Tuch. Hängen Sie das Gerät in einem gut gelüfteten Raum auf, in dem es natürlich trocknen und nicht mit Wärme- oder Feuerquellen in Berührung kommen kann. Das gleiche gilt für alle Elemente, die bei ihrem Einsatz feucht geworden sind. Das Gerät muss in einem trockenen, gut belüfteten temperierten Raum in seiner Verpackung gelagert werden.

Este manual debe ser traducido por el distribuidor al idioma del país en el que se utilice el equipo, salvo si la traducción la suministra el fabricante. Por su seguridad, respete estrictamente las consignas de utilización, de verificación, de mantenimiento, y de almacenamiento. La empresa KRATOS SAFETY no se hará responsable de cualquier accidente directo o indirecto que sobrevenga a consecuencia de una utilización otra que la prevista en este folleto, ¡no utilice este equipo más allá de sus límites!

### INSTRUCCIONES DE USO Y PRECAUCIONES

Un anticaída retráctil es un equipo de protección individual, debe atribuirse únicamente a un usuario (solamente debe utilizarlo una persona a la vez). Durante los desplazamientos del usuario (subida - bajada), el cable se enrolla y desenrolla en una polea. El cable se mantiene en tensión gracias a un muelle de retroceso. En caso de caída, un sistema bloquea el desenrollamiento del cable e interrumpe instantáneamente la caída iniciada.

Los anticaídas retráctiles FA 20 401 10/S, FA 20 401 20/R/S y FA 20 401 30/S están equipados con una función de recuperación/rescate (EN1496:2017 Clase B). La función de izado/descenso está destinada exclusivamente al rescate, y no al izado/descenso de cargas. Los anticaídas con sistema de recuperación KRATOS SAFETY están destinados para ser instalados en un Tripode KRATOS SAFETY a través del kit de adaptación adecuado: véase el manual titulado "GUÍA DE INSTALACIÓN Y USO" provisto con este kit.

### UTILIZACIÓN DE LA FUNCIÓN ANTICAÍDA:

Compruebe que el anticaída esté en posición anticaída. El cable se desenrolla y se enrolla. La manivela no gira.

Si no es el caso, tire del botón situado al lado del eje de rotación de la manivela y meta el eje de la misma hasta que desaparezca por completo el anillo verde (Fig. 1). Suéltelo todo, el anillo verde debe permanecer invisible.

Enganche el conector del extremo del cable anticaídas a un punto de sujeción anticaídas (dorsal o lateral) del arnés (Fig. 2). La persona puede moverse.

Fig. 1



Fig. 2



### UTILIZACIÓN DE LA FUNCIÓN DE RESCATE:

La persona enganchada al extremo del cable no puede subir por sus propios medios.

Tire del botón situado al lado del eje de rotación de la manivela y, al mismo tiempo, tire del eje de rotación de la misma hasta que aparezca el anillo verde (Fig. 3). Suéltelo todo, el anillo verde debe permanecer a la vista.

Despliegue la empuñadura y gire la manivela.

Para bajar a la persona: gire la manivela en sentido contrario a las agujas del reloj.

La función de descenso solo está prevista para descender a una persona a una distancia máxima de 2 m. Más allá de esa distancia, y en el contexto de un rescate por descenso, es conveniente utilizar un descendedor que cumpla con la norma EN 341.

Para subir a la persona: gire la manivela en el sentido de las agujas del reloj.

**Atención:** Al llegar al final del cable, es decir, cuando se ha desenrollado todo el cable, si usted activa el sistema de rescate como se describe en la sección «UTILIZACIÓN DE LA FUNCIÓN DE RESCATE» que figura arriba, es importante que tenga en cuenta que la **única evacuación posible es por arriba**, de modo que se debe girar la manivela en el sentido de las agujas del reloj, ya que cualquier otra manipulación distinta provocará un fallo en el aparato y será imposible realizar la evacuación.

La seguridad del usuario depende de la eficacia constante del equipo y de la buena comprensión de las consignas de este folleto de utilización.

La legibilidad de la marcación del producto debe ser controlada periódicamente.

El grillete alto se unirá con un punto de anclaje mediante un conector (EN362) y la otra extremidad (cable) se unirá con un punto de enganche del arnés.

Las aristas vivas, las estructuras de pequeño diámetro y la corrosión deben prohibirse ya que pueden afectar los resultados del cable, en caso contrario, deberán protegerse de modo adecuado.

El punto de anclaje del aparato debe estar situado por encima del usuario (resistencia mínima  $R > 12$  kN - EN795:2012). Compruebe que la disposición general limita el movimiento pendular en caso de caída y que el trabajo se efectúe de manera a limitar, el riesgo y la altura de caída.

Por razones de seguridad y antes de cada utilización, cerciórese de que en caso de caída, ningún obstáculo se opone al desenrollamiento normal del cable.

La altura de caída debe ser como mínimo: 3 m por debajo de los pies del usuario.

Se recomienda no liberar bruscamente el cable cuando éste esté desenrollado; es preferible acompañar su entrada en la unidad.

Antes y durante la utilización, le recomendamos que tome las disposiciones necesarias para un eventual salvamento en toda seguridad. Se requiere la presencia de una tercera persona para las operaciones de rescate. En el marco de los modos operativos de rescate mediante elevación realizados por un rescatador, debe haber un contacto visual directo o indirecto (u otros medios de comunicación) con la persona rescatada en cualquier momento de la operación de rescate.

Tenga en cuenta los peligros que podrían reducir las prestaciones del equipo y por tanto, la seguridad del usuario, en caso de exposición a temperaturas extremas ( $< -30$  °C o  $> 50$  °C), exposición prolongada a los elementos (rayos UV, humedad), a productos químicos, peligros eléctricos, en caso de torsión del sistema anticaída durante el uso, o aristas vivas, fricción o corte, etc.

Este equipo debe ser utilizado exclusivamente por personas formadas, competentes y bien de salud, o bajo la supervisión de una persona formada y competente. ¡Atención! Algunas condiciones médicas pueden afectar la seguridad del usuario, en caso de duda consulte con su médico.

Antes de cada utilización comprobar que el sistema de bloqueo es operativo y que el testigo de caída no está desenganchado (si existente en el conector).

Si tiene alguna duda sobre el estado del aparato (rastros de oxidación) o después de una caída (deformación), no debe reutilizarse más y/o se devolverá al fabricante o a una persona competente, mandatada por éste.

**Está prohibido realizar cualquier reparación, añadir, suprimir o reemplazar cualquiera de los componentes del aparato.**

Productos químicos: ponga el aparato fuera de servicio en caso de contacto con productos químicos, disolventes o combustibles que podrían afectar el funcionamiento.

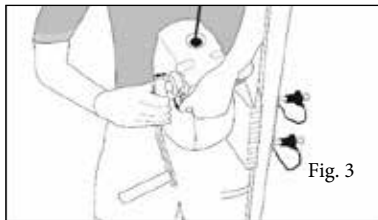

Fig. 3



#### **CARACTERÍSTICAS TÉCNICAS:**

Diámetro del cable: 4,5 mm (acero) / 6,0 mm (aramida) - Material: acero galvanizado (FA 20 401 10/20/30), acero inoxidable (FA 20 401 10S/20S/30S), aramida (FA 20 401 20S)- ruptura > 12 kN.

#### **COMPATIBILIDAD DE EMPLEO:**

El equipo tiene que estar incorporado a un sistema de parada de las caídas como se describe en la ficha de descripción (véase norma EN363) para garantizar que la energía desarrollada durante la parada de la caída sea inferior a 6 kN. Un arnés anticaída (EN361) es el único dispositivo de presión del cuerpo que se permite utilizar. Puede resultar peligroso crear su propio sistema anticaída en el cual cada función de seguridad puede interferir sobre otra función de seguridad. Así, antes de usarlo, remitase a las recomendaciones de utilización de cada componente del sistema.

#### **VERIFICACIÓN:**

La vida útil del producto es de 10 años (en conformidad con la inspección anual por una persona competente acreditada por KRATOS SAFETY), pero puede aumentarse o disminuirse en función de la utilización y/o los resultados de las comprobaciones anuales.

El equipo debe ser verificado sistemáticamente en caso de duda, de caída y como mínimo cada doce meses por el fabricante o una persona competente\*, y en estricto cumplimiento con los procedimientos de revisión periódica del fabricante (y en particular las Guías de inspección ref. GI XX-XXXXXX-XX), con el fin de comprobar su resistencia y, por consiguiente, la seguridad del usuario.

\*: consulte la definición de persona competente en nuestra página web, en la sección: Información/Consejos técnicos.

La ficha descriptiva del producto debe rellenarse (por escrito) después de cada comprobación; se debe indicar en la misma la fecha de la inspección y la fecha de la próxima inspección, y también se recomienda que la fecha de la próxima inspección se indique en el producto. Cuando un producto se retira de servicio (luego de una caída o tras una inspección), se lo debe identificar como «FUERA DE SERVICIO» y no debe ser reutilizado hasta tanto una persona competente confirme por escrito que el producto está en condiciones de ser utilizado nuevamente.

#### **MANTENIMIENTO Y ALMACENAMIENTO:** (Consignas a respetar estrictamente)

Durante el transporte, aleje el aparato de distancia de cualquier parte cortante y guárdelo en su embalaje. Límpielo con agua y jabón, séquelo con un trapo seco y cuélguelo en un local ventilado, para que se seque naturalmente y alejado de cualquier tipo de fuego directo o fuente de calor; haga lo mismo para los elementos que hayan sido expuestos a la humedad durante su utilización. El aparato debe ser guardado en un local templado, seco y ventilado en su embalaje.



Le presenti istruzioni devono essere tradotte dal rivenditore nella lingua del paese in cui il dispositivo è utilizzato (tranne nel caso in cui la traduzione sia fornita dal fabbricante). Per la vostra sicurezza, rispettare scrupolosamente le disposizioni attinenti l'uso, la verifica, la manutenzione e lo stoccaggio. La società KRATOS SAFETY non può essere ritenuta responsabile per alcun incidente diretto o indiretto occorso a seguito di utilizzo diverso da quello previsto nelle presenti istruzioni. Non utilizzare il presente dispositivo oltre i limiti previsti!

### IMPIEGO E PRECAUZIONI D'USO

Un dispositivo anticaduta a richiamo automatico è un dispositivo di protezione individuale, assegnabile a un solo utente (può essere utilizzato solamente da una persona per volta). Durante gli spostamenti dell'utente (salita-discesa), il cavo si avvolge e si svolge su una puleggia. Il cavo è mantenuto teso mediante una molla di richiamo. In caso di caduta, un sistema blocca lo svolgimento del cavo e interrompe immediatamente la caduta.

Gli anticaduta a richiamo automatico FA 20 401 10/S, FA 20 401 20/R/S e FA 20 401 30/S sono dotati di una funzione di recupero/salvataggio (EN1496:2017 Classe B). La funzione di salita/discesa è destinata a scopi di salvataggio e non alla movimentazione di carichi.

Gli anticaduta da recupero KRATOS SAFETY sono pensati per essere installati su un Treppiede KRATOS SAFETY usando un apposito kit di adattamento: v. "GUIDA ALL'INSTALLAZIONE E ALL'USO" inclusa nel kit.

### UTILIZZO DELLA FUNZIONE ANTICADUTA:

Verificare che l'anticaduta sia in posizione anticaduta. Il cavo si svolge e si avvolge. La manovella non gira.

In caso contrario, tirare il pulsante accanto all'asse di rotazione della manovella e fare rientrare l'asse della stessa fino a che l'anello verde non scompare completamente (Fig. 1). Lasciare la presa, l'anello verde deve restare invisibile.

Agganciare il connettore all'estremità del cavo dell'anticaduta sul punto di attacco per anticaduta (dorsale o sternale) di un'imbracatura (Fig. 2). Ora la persona può muoversi.



Fig. 1



Fig. 2

### UTILIZZO DELLA FUNZIONE DI SALVATAGGIO:

La persona agganciata all'estremità del cavo non è in grado di risalire con i propri mezzi.

Tirare il pulsante accanto all'asse di rotazione della manovella e, contemporaneamente, tirare l'asse di rotazione della stessa finché non appare l'anello verde (Fig. 3). Lasciare la presa, l'anello verde deve restare visibile.

Aprire la maniglia e girare la manovella.

Per far scendere la persona: girare la manovella in senso antiorario.

La funzione di discesa va impiegata solo per far scendere una persona da una distanza massima di 2 m. Oltre tale distanza, e nell'ambito di un salvataggio in discesa, conviene utilizzare un elemento di discesa conforme a EN 341.

Per far salire la persona: girare la manovella in senso orario.



Fig. 3

**Attenzione.** quando ci si trova alla fine del cavo, cioè quando tutto il cavo è stato srotolato, e si attiva il sistema di recupero come descritto nel precedente paragrafo «UTILIZZO DELLA FUNZIONE DI SALVATAGGIO», è importante tenere presente che **solo l'evacuazione dall'alto è possibile**, quindi la manovella deve essere ruotata in senso orario e qualsiasi altra manipolazione diversa da quella descritta provocherà il malfunzionamento del dispositivo e l'impossibilità di procedere con l'evacuazione.

La sicurezza dell'utilizzatore dipende dall'efficacia costante del dispositivo e dalla buona comprensione delle disposizioni contenute nelle presenti istruzioni d'uso.

La leggibilità della marcatura del prodotto deve essere verificata periodicamente.

Il gancio superiore sarà collegato a un punto d'ancoraggio tramite un connettore (EN362), mentre l'altra estremità (cavo) sarà collegata a un punto d'aggancio d'una imbracatura.

Spigoli vivi, strutture a diametro ridotto e corrosione sono da evitare, poiché possono influenzare negativamente il funzionamento del cavo, che, in tal caso, devono essere protetti in modo adeguato.

Il punto d'aggancio dell'apparecchio deve essere ubicato al di sopra dell'utente (resistenza minima  $R > 12\text{ kN}$  - EN795:2012). Verificare che la disposizione generale riduca il movimento pendolare in caso di caduta e che il lavoro sia eseguito in modo tale da ridurre il rischio e l'altezza di caduta. A titolo di sicurezza e prima di ogni utilizzo, accertarsi che, in caso di caduta, non vi siano ostacoli che impediscano il normale svolgimento del cavo.

Il tirante d'aria deve essere posizionato ad almeno: 3 metri sotto i piedi dell'utente.

Si raccomanda di non rilasciare bruscamente il cavo quando questo è svolto; è preferibile accompagnarlo nel rientro nel il dispositivo.

Prima e durante l'uso, consigliamo di adottare tutte le misure necessarie per un eventuale salvataggio in assoluta sicurezza. La presenza di una terza persona è necessaria durante le operazioni di soccorso. In tutte le fasi di un'operazione di salvataggio per sollevamento eseguita da un soccorritore, deve sempre garantito il contatto visivo diretto o indiretto (o altro metodo di comunicazione) con la persona soccorsa.

L'utilizzatore deve essere cosciente dei possibili pericoli che possono ridurre le prestazioni del dispositivo e, di conseguenza, la propria sicurezza in caso di esposizione a temperature estreme ( $< -30^\circ\text{C}$  o  $> 50^\circ\text{C}$ ), esposizione prolungata agli elementi naturali (raggi UV, umidità), esposizione a prodotti chimici, vincoli elettrici, torsione del sistema anticaduta in uso o, ancora, spigoli vivi, frizione, taglio, ecc.

L'apparecchio può essere usato da una persona alla volta e deve essere utilizzato da persone edotte sul suo uso, competenti e in buona salute, oppure sotto la sorveglianza di persona edotta e competente. **Attenzione!** Determinate condizioni mediche possono incidere sulla sicurezza dell'utilizzatore. In caso di dubbio consultare il proprio medico.

Prima di ogni utilizzo, verificare che il sistema di bloccaggio sia funzionante e che la spia di caduta non sia accesa (se presente sul connettore). In caso di dubbio sullo stato dell'apparecchio (tracce d'ossidazione) o dopo una caduta (deformazione), evitare di riutilizzare l'apparecchio e/o restituirlo al produttore o a una persona competente, da esso autorizzata.

**È vietato eseguire riparazioni, aggiungere, eliminare o sostituire qualsiasi componente dell'apparecchio.**



**Prodotti chimici:** in caso di contatto con prodotti chimici, solventi o materiali combustibili che possano influire sul funzionamento, mettere il dispositivo fuori servizio.

**CARATTERISTICHE TECNICHE:** Diametro cavo: 4,5 mm (acciaio) / 6,0 mm (aramide) - materiale: acciaio zincato (FA 20 401 10/20/30), acciaio inossidabile (FA 20 401 10S/20S/30S), aramide (FA 20 401 20S) - cedimento > 12 kN.

#### **COMPATIBILITÀ D'IMPIEGO:**

L'unità deve essere incorporato in un dispositivo anticaduta, come riportato nella scheda descrittiva (fare riferimento alla norma EN363) con lo scopo di garantire che l'energia prodotta durante l'arresto della caduta sia inferiore a 6 kN. L'imbracatura di dispositivo anticaduta (EN361) è il solo dispositivo di prensione del corpo che è consentito utilizzare. Creare il proprio dispositivo anticaduta in cui ogni funzione di sicurezza può interferire su un'altra funzione di sicurezza può essere pericoloso. Prima d'ogni uso, quindi, fare riferimento alle raccomandazioni d'uso di ogni componente del sistema.

#### **VERIFICA:**

La durata indicativa di servizio del prodotto è di 10 anni (rispettando il controllo annuo da parte di una persona competente autorizzata da KRATOS SAFETY), ma può aumentare o ridursi in base all'utilizzo e/o ai risultati delle verifiche annuali.

L'apparecchiatura deve essere sistematicamente verificata dal produttore o da una persona competente\*, e nel rigoroso rispetto delle procedure di revisione periodiche del produttore (e in particolare delle Guide d'ispezione GI ref XX-XXXXXX-XX), in caso di dubbi, di caduta e almeno a cadenza annuale, in modo tale da verificarne la corretta resistenza e quindi la sicurezza dell'utilizzatore.

\*: per una definizione di persona competente, fare riferimento al nostro sito Internet, sezione: Informazioni/Consigli tecnici.

La scheda descrittiva deve essere completata (per iscritto) dopo ogni controllo del prodotto; la data del controllo e la data del controllo successivo devono essere indicate sulla scheda descrittiva; si consiglia inoltre di indicare la data del controllo successivo anche sul prodotto stesso. Nel momento in cui un prodotto viene ritirato dal servizio (dopo una caduta o dopo un'ispezione), esso deve essere identificato con "FUORI SERVIZIO" e non deve essere utilizzato fino a successiva conferma da parte di una persona competente.

#### **MANUTENZIONE E STOCCAGGIO:** (disposizioni a cui attenersi scrupolosamente)

Durante il trasporto tenere il dispositivo al riparo da qualunque elemento tagliente e conservarlo nel proprio imballo. Lavare con acqua e sapone, quindi asciugare con un panno asciutto e appenderlo in un locale aerato affinché asciughi naturalmente. Tenere il dispositivo, così come gli elementi che sono stati soggetti all'umidità durante l'utilizzo, lontano dal fuoco diretto e da qualsiasi fonte di calore. Il dispositivo deve essere conservato nell'imballo originale, in un locale temperato, asciutto e aerato.



Deze handleiding dient te worden vertaald door de doorverkoper in de taal van het land waar de uitrusting wordt gebruikt, tenzij de vertaling wordt geleverd door de fabrikant. Voor uw veiligheid dient u de gebruiksinstructies, controle-instructies en instructies voor onderhoud en opslag strikt in acht te nemen.

De maatschappij KRATOS SAFETY kan niet verantwoordelijk worden gehouden voor elk direct of indirect ongeluk dat zich voordoet als gevolg van een gebruik anders dan het gebruik bedoeld in deze handleiding, gebruik deze uitrusting niet buiten haar grenzen!

### **GEBRUIKSAANWIJZING EN VOORZORGSMAATREGELEN**

Een valbeveiliging met automatisch oprolsysteem is een persoonlijk beschermingsmiddel dat moet worden toegewezen aan een enkele gebruiker (het mag slechts door een persoon tegelijk gebruikt worden). Tijdens verplaatsingen van de gebruiker (omhoog – omlaag) rolt de kabel zich op en af op een katrol. De kabel wordt op spanning gehouden door een terugslagveer. Bij een val blokkeert het systeem het afrollen van de kabel en stopt de val onmiddellijk.

De antivalven met automatische rappel FA 20 401 10/S, FA 20 401 20/R/S en FA 20 401 30/S zijn eveneens uitgerust met een bergings-/reddingsfunctie (EN1496:2017 Klasse B). De functie voor het hijsen/laten zakken is bedoeld voor reddingsacties en niet voor het hijsen/laten zakken van ladingen. De antivalven voor berging van KRATOS SAFETY zijn bedoeld om te worden geïnstalleerd op het statief van KRATOS SAFETY met behulp van een specifieke aanpassingskit: zie de "INSTALLATIE- EN GEBRUIKSHANDLEIDING" die bij deze kit is geleverd.

### **HET GEBRUIK VAN DE ANTIVALFUNCTIE:**

Controleer dat de valbeveiliging in antivalpositie is. De kabel kan worden afgewikkeld en opgerold. De hendel draait niet.

Als dit niet het geval is, trek dan aan de knop naast de draaais van de hendel en laat de as van die laatste zover naar binnen gaan dat de groene ring niet meer te zien is (Afb. 1). Alle u alles loslaat, moet de groene ring onzichtbaar blijven.

Bevestig het koppelstuk dat aan het uiteinde van de valbeveiligingskabel zit aan een antival-aanhaakpunt (rugzijde of borstzijde) van het harnas (Afb. 2). De persoon kan zich verplaatsen.

Afb. 1

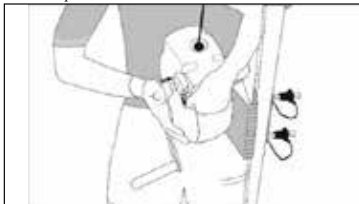

Afb. 2



### **HET GEBRUIK VAN DE REDDINGSFUNCTIE:**

De persoon die is bevestigd aan het uiteinde van de kabel kan niet uit eigen beweging terug omhoog.

Trek aan de knop naast de draaais van de hendel en trek tegelijkertijd aan de rotatieas van die laatste tot de groene ring verschijnt (Afb. 3). Alle u alles loslaat, moet de groene ring zichtbaar blijven.

Vouw de handgreep uit en laat de hendel draaien.

Om de persoon te laten zakken: laat de hendel draaien tegen de wijzers van de klok in.

De functie voor het laten zakken is alleen voorzien voor het laten zakken van een persoon over een maximale afstand van 2 m. Boven deze afstand, en in het kader van een reddingsactie om een persoon te laten zakken, volstaat het een afdaalsysteem te gebruiken conform EN 341. Om de persoon omhoog te halen: laat de hendel draaien met de wijzers van de klok mee.

**Opgelet**, wanneer u zich aan het einde van de kabel bevindt, d.w.z. wanneer de hele kabel is afgerold, en u het bergingssysteem activeert zoals beschreven in het hoofdstuk « GEBRUIK VAN DE BERGINGSFUNCTIE » hierboven, moet er rekening mee worden gehouden dat **alleen evacuatie van bovenaf mogelijk is**; dus dat de zwenkel met de wijzers van de klok mee moet worden gedraaid. Elke andere manipulatie dan de beschreven manipulatie zal een storing van het apparaat tot gevolg hebben waarbij de evacuatie onmogelijk wordt.

De veiligheid van de gebruiker hangt af van de constante werkzaamheid van de uitrusting en van het goede begrip van de instructies in deze gebruikershandleiding.

De leesbaarheid van het merkteken van het product moet regelmatig worden gecontroleerd

De hoge sluithaak zal worden verbonden met een verankeringspunt d.m.v. een verbindingsstuk (EN362) het andere uiteinde (riem) zal worden verbonden met een bevestigingspunt van een harnas.

Scherpe randen, structuren met een kleine doorsnede en corrosie moeten vermeden worden, omdat deze de prestatie van de kabel negatief kunnen beïnvloeden, of de kabels moeten op een juiste manier beschermd worden.

Het verankeringspunt van het apparaat moet zich boven de gebruiker bevinden (minimum weerstand  $R > 12kN$  - EN795:2012). Controleer of de algemene positie een schommelende beweging in geval van een val beperkt en of het werk wordt uitgevoerd op een manier die het risico op en de hoogte van een val beperkt.

Om veiligheidsredenen en voor elk gebruik, controleren of er geen obstakel is dat de normale werking van de kabel tegengaat in het geval van een val.

De doorloophoogte moet minimaal: *3 m onder de voeten van de gebruiker zijn.*

Het wordt aangeraden om de riem niet plotseling los te laten als hij is afgerold; het is beter om hem terug te leiden in de eenheid.

We raden u aan om voor en tijdens elk gebruik de benodigde maatregelen te nemen voor een eventuele redding in alle veiligheid. Reddingswerkzaamheden moeten worden uitgevoerd in aanwezigheid van een derde persoon. In het kader van normale reddingswerkzaamheden waarbij een reddingswerker hijsoperaties uitvoert, moet hij altijd direct of indirect visueel contact (of contact via andere communicatiemiddelen) hebben met de persoon die gered moet worden.

Wees u bewust van gevaren die de prestaties van uw apparatuur, en dus de veiligheid van de gebruiker, kunnen verminderen, als ze blootgesteld wordt aan extreme temperaturen ( $< -30^{\circ}C$  of  $> 50^{\circ}C$ ), bij langdurige blootstelling aan elementen (UV-stralen, vocht), aan chemische stoffen, aan elektrische spanning, aan de torsies van het valbeveiligingssysteem tijdens het gebruik, aan scherpe randen, aan wrijvingen of snijden enz.

Deze uitrusting dient alleen te worden gebruikt door opgeleide, bekwame personen in goede gezondheid of onder supervisie van een opgeleide en bekwame persoon.

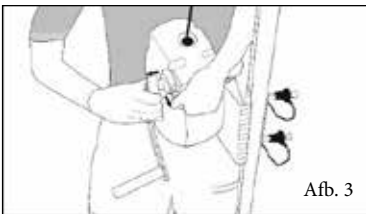

Afb. 3



**Let op!** Bepaalde medische condities kunnen de veiligheid van de gebruiker beïnvloeden. Neem in geval van twijfel contact op met uw arts.

Controleer voor elk gebruik of het blokkeersysteem werkt en de val controle niet ontgrendeld is (indien aanwezig op de aansluiting). In geval van twijfel over de staat van het apparaat (sporen van oxidatie) of na een val (vervorming), mag het niet meer worden gebruikt en/of moet het naar de fabrikant of naar een competent persoon die door de fabrikant is gemachtigd, worden gestuurd.

**Het is verboden om een onderdeel van het apparaat te repareren op welke wijze ook, toe te voegen, te verwijderen of te vervangen.**

Chemische producten: stel het apparaat buiten werking in geval van contact met chemische producten, oplosmiddelen of brandstoffen die de werking kunnen aantasten.

TECHNISCHE KARAKTERISTIEKEN: Doorsnede riem: 4,5 mm (staal) / 6,0 mm (aramide) - Materiaal: gegalvaniseerd staal (FA 20 401 10/20/30), roestvrij staal (FA 20 401 10S/20S/30S), aramide (FA 20 401 20S) - breeksterkte > 12 kN

#### **GEbruIK IN COMBINATIE MET ANDER VEILIGHEIDSMATERIAAL:**

De eenheid wordt gebruikt met een systeem voor het breken van de val zoals omschreven in de beschrijving (zie norm EN363) om te garanderen dat de energie die wordt ontwikkeld tijdens de valstop lager is dan 6 kN. Een veiligheidsharnas (EN361) is de enige inrichting voor grip op het lichaam waarvan het gebruik is toegestaan. Het kan gevaarlijk zijn om een eigen valbeveiligingssysteem te maken waarin elke veiligheidsfunctie invloed kan hebben op een andere veiligheidsfunctie. Raadpleeg dus voor elk gebruik de raadgevingen voor gebruik van elk onderdeel van het systeem.

#### **CONTROLES:**

De indicatieve levensduur van het product is 10 jaar (in het kader van de jaarlijkse inspectie door een door KRATOS SAFETY officieel erkend deskundig persoon), maar deze kan toenemen of afnemen afhankelijk van het gebruik en/of de resultaten van de jaarlijkse controles.

Het materiaal moet systematisch worden gecontroleerd in geval van twijfel, na een val en minimaal elke twaalf maanden door de fabrikant of een competent persoon\* die strikt de processen van de fabrikant volgt voor de periodieke inspecties (specifiek inspectiehandleiding ref. G1XX-XXXXXX-XX). Dit alles om de veiligheid van de gebruiker te garanderen.

\*: raadpleeg de definitie van bevoegde persoon op onze website in de rubriek: Technische informatie/advies.

De beschrijving moet (schriftelijk) aangevuld worden na iedere controle van het product; de controledatum en de datum van de volgende controle moeten aangeduid worden op de beschrijving en het is ook raadzaam de datum van de volgende controle aan te duiden op het product. Wanneer een product uit dienst wordt genomen (na een val of ten gevolge van een inspectie), moet het worden geïdentificeerd als "BUITEN DIENST" en mag het niet meer worden gebruikt zolang er geen competente persoon schriftelijk heeft bevestigd dat dit opnieuw mogelijk is.

#### **ONDERHOUD EN OPSLAG:** (Instructies om strikt in acht te nemen)

Tijdens het vervoer houdt u de eenheid verwijderd van alle snijdende delen en bewaart u hem in zijn verpakking. Schoonmaken met water en zeep. Afnemen met een doek en ophangen in een geventileerde ruimte zodat hij op natuurlijke wijze kan drogen en uit de buurt van elk open vuur of warmtebron. Dat geldt ook voor onderdelen die tijdens het gebruik nat zijn geworden. Het apparaat moet in zijn verpakking opgeborgen worden in een droge en geventileerde ruimte met gematigde temperatuur.

Niniejsza instrukcja powinna być przetłumaczona przez dystrybutora na język kraju, w którym urządzenie jest używane, z wyjątkiem sytuacji, w której tłumaczenie dostarczył producent. Dla bezpieczeństwa użytkownika należy ściśle przestrzegać zasad użytkowania, kontrolowania, konserwacji i przechowywania urządzenia.

Firma KRATOS SAFETY nie może ponosić odpowiedzialności za jakiegokolwiek przypadkowe, bezpośrednie lub pośrednie zdarzenia wynikające z użycia urządzenia w sposób odbiegający od niniejszej instrukcji. Nie należy przeciążać urządzenia!

### **SPOSÓB UŻYCIA I ŚRODKI OSTROŻNOŚCI**

System zabezpieczający przed upadkiem z automatycznym zatrzymaniem to urządzenie ochrony osobistej i musi być przypisane wyłącznie do jednego użytkownika (może być używane wyłącznie przez jedną osobę w tym samym czasie). W czasie przemieszczania się użytkownika (wspinaczka – schodzenie) lina rozwija się i nawija na blocek. Napięcie liny jest utrzymywane za pomocą sprężyny powrotnej. W razie upadku, system blokując rozwijanie się liny i zatrzymuje natychmiast rozpoczęte spadanie.

Systemy zabezpieczające przed upadkiem z automatycznym zatrzymaniem FA 20 401 10/S, FA 20 401 20/R/S oraz FA 20 401 30/S są także wyposażone w funkcję ratunkową (EN1496:2017 Klasa B). Funkcja podnoszenia/opuszczania jest przeznaczona do prowadzenia akcji ratunkowych, a nie do podnoszenia/opuszczania ładunków. Systemy zabezpieczające z funkcją ratunkową KRATOS SAFETY są przeznaczone do instalacji na trójnogu KRATOS SAFETY za pomocą odpowiedniego adaptera: patrz ulotka „INSTRUKCJA INSTALACJI I OBSŁUGI” dołączona do zestawu.

### **UŻYWANIE FUNKCJI ZABEZPIECZENIA PRZED UPADKIEM:**

Sprawdzić, czy zabezpieczenie przed upadkiem jest w położeniu zabezpieczającym przed upadkiem. Linka rozwija się i zwija. Korba nie obraca się.

Jeżeli tak nie jest, należy pociągnąć przycisk z boku osi obrotowej korby i wsunąć jej osł do momentu, gdy zielony pierścień będzie niewidoczny (Rys. 1).

Zwolnić całkowicie, zielony pierścień musi pozostawać niewidoczny

Zamocować złącze umieszczone na końcu liny zabezpieczenia przed upadkiem do punktu mocowania zabezpieczenia przed upadkiem (przedniego lub tylnego) uprzęży (Rys. 2). Osoba może przemieszczać się.

Rys. 1



Rys. 2



### **KORZYSTANIE Z FUNKCJI RATUNKOWEJ:**

Osoba wpięta na końcu liny nie może wspiąć się o własnych siłach.

Pociągając za przycisk umieszczony z boku osi obrotowej korby i w tym samym czasie pociągnąć za osł obrotową korby do momentu pojawienia się zielonego pierścienia (Rys. 3).

Zwolnić całkowicie, zielony pierścień musi pozostawać widoczny

Rozłożyć uchwyt i obracać korbę.

Aby opuszczać osobę: obracać korbę w lewo.

Funkcja opuszczania jest przeznaczona tylko do opuszczania osób na odcinku maksymalnym 2 m. Powyżej tej wartości i w przypadku akcji ratunkowej wymagającej opuszczania, należy użyć przyrządu do zjazdu zgodnego z EN 341.

Aby podnosić osobę: obracać korbę w prawo.

**Uwaga** po dotarciu do końca liny, czyli po rozwinięciu całej liny i uruchomieniu systemu odzyskiwania zgodnie z opisem w punkcie „KORZYSTANIE Z FUNKCJI RATUNKOWEJ” powyżej, należy wziąć pod uwagę, że możliwa jest **tylko ewakuacja od góry**, a więc korba musi być obrócona zgodnie z ruchem wskazówek zegara, każda inna manipulacja spowoduje nieprawidłowe działanie urządzenia i brak możliwości przeprowadzenia ewakuacji.

Bezpieczeństwo użytkownika zależy od dobrego stanu urządzenia i dobrego zrozumienia informacji zawartych w niniejszej instrukcji.

Należy okresowo kontrolować czytelność oznakowania produktu.

Krętki górny zostanie połączony z punktem umocowania za pomocą zatrzasknika (EN362), zaś drugi jego koniec (lina) zostanie połączony z punktem zapięcia uprzęży.

Należy bezwzględnie unikać ostrych krawędzi, przedmiotów o małej średnicy oraz korozji ponieważ mogą one mieć wpływ na sprawne działanie liny; w przypadku gdyby było to niemożliwe, należy chronić je w odpowiedni sposób.

Punkt kotwienia urządzenia musi znajdować się nad użytkownikiem (minimalna wytrzymałość R> 12 kN — EN795:2012). Należy upewnić się czy podstawowy montaż zapewnia ograniczenie ruchu wahadłowego w razie upadku oraz czy montaż ten będzie wykonany w taki sposób, aby ograniczać wysokość upadku.

Ze względów bezpieczeństwa i przed każdym użyciem, należy upewnić się czy w razie upadku żadna przeszkoda nie spowoduje zablokowania prawidłowego rozwinięcia się liny.

Wysokość w świetle musi być co najmniej : 3 m pod stopami użytkownika.

Nie należy gwałtownie zwalniać liny, gdy jest ona rozwinięta; podczas jej powrotu do jednostki należy ją przytrzymać.

Przed i podczas użytkowania, należy podjąć środki niezbędne do sprawnego udzielenia pomocy w razie wypadku. Czynności ratownicze wymagają obecności osoby trzeciej. W ramach procedury ratunkowej realizowanej przez podnoszenie przez ratownika, musi on mieć pośredni lub bezpośredni kontakt wzrokowy (lub korzystać z innych środków komunikacji) z osobą ratowaną przez cały czas trwania akcji ratunkowej.

Należy mieć świadomość niebezpieczeństw mogących zmniejszyć skuteczność sprzętu, a więc zagrożić bezpieczeństwu użytkownika — są to m.in. wystawienie sprzętu na działanie ekstremalnych temperatur (< -30°C lub > 50°C), długotrwałe narażenie na czynniki atmosferyczne (promienie UV, wilgotność), środki chemiczne, naprężenia elektryczne w przypadku skręcenia układu przyrządu asekuracyjnego podczas użytkowania czy krawędzie ostre, cienne lub tnące itd.

To urządzenie może być używane wyłącznie przez osoby przeszkolone pod kątem użytkowania produktu, upoważnione i zdrowe, lub pod nadzorem innej upoważnionej osoby. **Uwaga!** Niektóre dolegliwości mogą mieć wpływ na bezpieczeństwo użytkownika, w razie wątpliwości należy zasięgnąć porady lekarza.

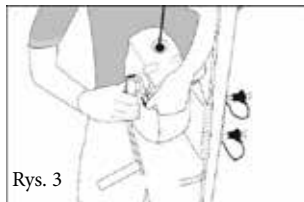

Rys. 3



Przed każdym użyciem należy sprawdzić czy system blokujący funkcjonuje poprawnie i czy sygnalizator upadku się nie włączył (jeżeli taki występuje na złączu). W razie wątpliwości co do stanu urządzenia (ślady utleniania) lub w razie upadku (zniekształcenie), urządzenie nie może być ponownie użytkowane lub/i powinno zostać zwrócone do producenta lub do kompetentnej osoby przez niego wyznaczonej.

**Zabrania się naprawiania, dodawania, odłączania lub zastępowania którejkolwiek z części składowych urządzenia.**

Środki chemiczne: w przypadku kontaktu ze środkami chemicznymi, rozpuszczalnikami lub środkami łatwopalnymi, które mogłyby wpłynąć na działanie urządzenia, należy wymienić produkt.

CHARAKTERYSTYKA TECHNICZNA: Średnica liny: 4,5 mm (stal) / 6,0 mm (aramid) - Tworzywo : stal ocynkowana (FA 20 401 10/20/30), stal nierdzewna (FA 20 401 10S/20S/30S), aramid (FA 20 401 20S) - wytrzymałość > 12 kN.

#### **ZASTOSOWANIE:**

Produkt stosuje się wraz z systemem zabezpieczającym przed upadkiem, zgodnie z opisem na karcie (zob. norma EN363) w celu zapewnienia, że energia wytworzona podczas zatrzymania upadku wyniesie mniej niż 6 kN. Uprząż zabezpieczająca przed upadkiem (EN361) jest jedynym dozwolonym systemem zabezpieczającym. Tworzenie własnego systemu zabezpieczającego przed upadkiem, w którym każdy z elementów może wpływać na bezpieczne funkcjonowanie innego elementu, jest niebezpieczne. Dlatego też, przed każdym użyciem należy zapoznać się z zaleceniami użytkownika każdego elementu systemu.

#### **PRZEGLĄD:**

Orientacyjny okres przydatności produktu wynosi 10 lat (przy przeprowadzaniu corocznej kontroli przez kompetentną osobę zatwierdzoną przez KRATOS SAFETY), ale może ona ulec skróceniu lub wydłużeniu w zależności od sposobu użytkowania lub/i wyników dorocznych kontroli.

Sprzęt należy regularnie poddawać kontroli w razie wątpliwości, bądź upadku oraz obligatoryjnie dwanaście miesięcy od ostatniej kontroli; kontroli powinien dokonywać producent lub kompetentna osoba\* upoważniona przez niego wyznaczona wykonująca ją w ścisłej zgodności z procedurami okresowych inspekcji producenta (korzystając z przewodników inspekcyjnych ref. GI XX-XXXXXX-XX).

\*: sprawdź definicję osoby kompetentnej na naszej stronie internetowej w dziale: Informacje / Porady techniczne.

Kartę opisową produktu należy wypełnić (pisemnie) po każdej kontroli produktu; datę kontroli i datę następnej kontroli należy odnotować na karcie opisowej; zaleca się również odnotowanie daty następnej kontroli na produkcie. W przypadku wycofania produktu z eksploatacji (po upadku lub kontroli), należy go oznaczyć napisem „USZKODZONY” i nie używać powtórnie do momentu uzyskania pisemnego dopuszczenia do eksploatacji od upoważnionej osoby.

#### **CZYSZCZENIE I PRZECHOWYWANIE:** (Należy ściśle przestrzegać poniższych zasad.)

Podczas transportu należy przechowywać produkt w oryginalnym opakowaniu i za dala od ostrych krawędzi. Czyścić wodą, wytrzeć szmatką i powiesić w miejscu przewiewnym, pozwalając mu wyschnąć w sposób naturalny, z dala od bezpośrednich źródeł ciepła i ognia. W przypadku zawilgocenia elementów urządzenia w czasie użytkowania, postępować w taki sam sposób. Urządzenie należy przechowywać w pomieszczeniu o umiarkowanej temperaturze, suchym i przewiewnym, w oryginalnym opakowaniu.



Estas instruções devem ser traduzidas pelo revendedor, no idioma do país onde o equipamento é utilizado, exceto se a tradução for fornecida pelo fabricante. Para sua própria segurança, cumpra estritamente as instruções de utilização, de verificação, de manutenção e de armazenagem. A KRATOS SAFETY não pode ser responsabilizada por qualquer acidente, directo ou indirecto, ocorrido devido a uma utilização diferente da especificada neste folheto, razão pela qual o equipamento deve ser utilizado dentro dos respectivos limites!

### **MODO DE UTILIZAÇÃO E PRECAUÇÕES**

Um dispositivo anti-queda de tracção automática é um equipamento de protecção individual que deve ser atribuído a um único utilizador (só pode ser utilizado por uma pessoa de cada vez). No decorrer das deslocações do utilizador (subida - descida), o cabo enrola-se e desenrola-se sobre uma polia. O cabo é mantido em tensão graças a uma mola de tracção. Em caso de queda, um sistema bloqueia o desenrolar do cabo e pára instantaneamente a queda iniciada.

Os dispositivos antiqueda de tracção automática FA 20 401 10/S, FA 20 401 20/R/S e FA 20 401 30/S, estão igualmente equipados com uma função de recuperação/salvamento (EN1496:2017 Classe B). A função de elevação/descida destina-se a fins de salvamento e não à elevação/descida de cargas. Os dispositivos antiqueda de recuperação KRATOS SAFETY são destinados a ser instalados num Tripé KRATOS SAFETY através do kit de adaptação: Consultar as instruções do “GUIA DE INSTALAÇÃO E DE UTILIZAÇÃO” fornecido com este kit.

### **UTILIZAÇÃO DA FUNÇÃO ANTIQUEDA:**

Verifique se o sistema antiqueda está devidamente na posição antiqueda. O cabo enrola-se e desenrola-se. A manivela não gira. Se não for o caso, puxe o botão situado ao lado do eixo de rotação da manivela e insira o eixo até ao completo desaparecimento do anel verde (Fig. 1). Solte tudo, o anel verde deve permanecer invisível.

Prenda o conector situado na extremidade do cabo de antiqueda num ponto de fixação antiqueda (dorsal ou esternal) do arnês (Fig. 2). A pessoa pode deslocar-se.



Fig. 1



Fig. 2

### **UTILIZAÇÃO DA FUNÇÃO DE SALVAMENTO:**

A pessoa pendurada na extremidade do cabo não é capaz de voltar a subir pelos seus próprios meios.

Puxe o botão situado ao lado do eixo de rotação da manivela e puxe ao mesmo tempo o eixo de rotação até que o anel verde apareça (Fig. 3). Solte tudo, o anel verde deve permanecer visível.

Desdobre a pega e gire a manivela.

Para descer a pessoa: gire a manivela no sentido contrário aos ponteiros do relógio.

A função de descida destina-se apenas à descida de uma pessoa a uma distância máxima de 2 m. Para distâncias superiores e em caso de salvamento por descida, deve ser utilizado um descensor em conformidade com a norma EN 341.

Para subir a pessoa: gire a manivela no sentido dos ponteiros do relógio.



Fig. 3

**Atenção!** Quando está no fim do cabo, ou seja, quando todo o cabo está desenrolado, e quando ativa o sistema de recuperação conforme descrito na secção “UTILIZAÇÃO DA FUNÇÃO DE SALVAMENTO” acima, é importante considerar que **só a evacuação por cima é possível**. Deve, por isso, girar-se a manivela no sentido horário. Qualquer outra manipulação que não a descrita levará a um mau funcionamento do aparelho e à impossibilidade de realizar a evacuação.

A segurança do utilizador depende da eficácia permanente do equipamento e do cumprimento de todas as instruções incluídas neste manual de utilização. Verifique periodicamente a legibilidade da etiqueta do produto.

O anilha de topo deve ser ligado a um ponto de fixação utilizando um conector (EN632) e a outra extremidade (cabo) deve ser ligada ao ponto de fixação de um arnês.

As arestas cortantes, as estruturas de diâmetro reduzido e a corrosão são proibidas porque podem afectar o desempenho do cabo ou, então, torna-se necessário protegê-las de forma adequada.

O ponto de ancoragem do aparelho deve ficar situado por cima do utilizador (resistência mínima R>12kN - EN795:2012). Verifique se a disposição geral limita o movimento pendular em caso de queda e se o trabalho é efectuado de modo a limitar o risco e a altura da queda.

Por motivos de segurança e antes de cada utilização, certifique-se de que, em caso de queda, nenhum obstáculo se opõe ao desenrolar normal do cabo.

O tirante de ar deve corresponder a, pelo menos, 3 m sob os pés do utilizador.

Recomenda-se que não largue subitamente o cabo se este estiver desenrolado; será preferível acompanhar a sua recolha para o equipamento.

Antes e durante qualquer utilização, é aconselhável tomar todas as medidas necessárias para uma eventual operação de salvamento com toda a segurança. A presença de uma terceira pessoa é necessária durante as operações de salvamento. Em conformidade com os procedimentos de salvamento por elevação executados por um socorrista, deve haver contacto visual directo ou indirecto (ou outros meios de comunicação) com a pessoa socorrida em qualquer momento da operação de salvamento.

Atenção aos riscos que podem reduzir o desempenho do seu equipamento e, por conseguinte, a segurança do utilizador se estiver exposto a temperaturas extremas (< -30°C ou > 50°C), exposições climáticas prolongadas (UV, humidade), agentes químicos, restrições elétricas, com torções indizadas no sistema antiqueda em utilização, arestas afiadas, aritros, ou cortes, etc.

Este equipamento deve ser utilizado exclusivamente por pessoas qualificadas, competentes e saudáveis, ou sob a supervisão de uma pessoa qualificada e competente. **Atenção!** Alguns quadros clínicos podem afectar a segurança do utilizador, em caso de dúvida contacte o seu médico.

Antes de qualquer utilização, é necessário verificar se o sistema de bloqueio está operacional e se o indicador de queda não está activado (se existente no conector). Em caso de dúvida sobre o estado do aparelho (vestígios de oxidação) ou depois de uma queda (deformação), deixa de ser reutilizável e/ou deve ser devolvido ao fabricante ou a uma pessoa competente, mandatada pelo primeiro.



**É proibido executar quaisquer reparações, adicionar, eliminar ou substituir qualquer componente do aparelho.**

Produtos químicos: não utilize o equipamento em caso de contacto com produtos químicos, solventes ou combustíveis, os quais poderão afectar o seu funcionamento.

**CARACTERÍSTICAS TÉCNICAS:** Diâmetro do cabo: 4,5 mm (aço) / 6,0 mm (aramida) – Material: aço galvanizado (FA 20 401 10/20/30), aço inoxidável (FA 20 401 10S/20S/30S), aramida (FA 20 401 20S) - ruptura > 12 kN.

**COMPATIBILIDADES DE UTILIZAÇÃO:**

O equipamento deve ser incorporado num sistema de paragem de quedas tal como definido na ficha descritiva (consultar a norma EN363) a fim de assegurar que a energia gerada durante a interrupção da queda seja inferior a 6 kN. Um arnês anti-queda (EN361) é o único dispositivo de preensão do corpo permitido. Pode ser perigoso criar o seu próprio sistema de paragem de quedas no qual cada função de segurança possa interferir com uma outra função de segurança. Assim, antes de cada utilização, lembre-se das recomendações de utilização para cada componente do sistema.

**VERIFICAÇÃO:**

A vida útil indicativa do produto é de 10 anos (desde que se respeite a inspecção anual por uma pessoa competente autorizada pela KRATOS SAFETY) mas pode ser aumentada ou diminuída em função da utilização e/ou dos resultados das verificações anuais.

O equipamento deve ser sistematicamente inspecionado em caso de dúvida, de queda e pelo menos todos os doze meses pelo fabricante ou uma pessoa competente\*, e no respeito estrito dos modos operatórios de exame periódico do fabricante (e em particular pelos Guias de inspecção ref. GI XX-XXXXX-XX), de modo a assegurar a sua resistência e a segurança do utilizador.

\*: Consultar a definição de uma pessoa competente no nosso website, na secção: Informações/conselhos técnicos.

A ficha descritiva do produto deverá ser preenchida (por escrito) após cada verificação; a data da inspecção e a data da próxima inspecção devem ser indicadas na ficha descritiva, recomenda-se igualmente que a data da próxima inspecção seja indicada no produto. Quando um produto é retirado do serviço (após uma queda ou na sequência de uma inspecção), deve ser identificado como “FORA DE SERVIÇO”, devendo ser novamente utilizado apenas quando uma pessoa competente tiver confirmado por escrito que tal é possível.

**MANUTENÇÃO E ARMAZENAGEM:** (Instruções a respeitar estritamente)

Durante o transporte, mantenha o equipamento afastado de qualquer artigo cortante e conserve o equipamento na sua embalagem de origem. Lave com água e sabão, enxugue com um pano seco e suspenda num local arejado, deixando-o secar naturalmente e afastado de qualquer chama directa ou fonte de calor, utilizando o mesmo procedimento para os elementos que tenham estado sujeitos a humidade durante a sua utilização. O equipamento deve ser arrumado num local temperado, seco e arejado, dentro da respectiva embalagem.

Denne vejledning bør oversættes til sproget i det land, hvori udstyret benyttes, (undtagen hvis oversættelsen leveres af fabrikanten).

For din egen sikkerheds skyld bør du nøje overholde instrukserne vedrørende brug, eftersyn, vedligeholdelse og opbevaring.

KRATOS SAFETY kan ikke gores ansvarlig for uheld, i der måtte indtræffe som direkte eller indirekte følge af anden brug end den, der er foreskrevet i denne vejledning; sørg derfor for ikke at overbelaste udstyret!

### **BRUGSANVISNING OG FORHOLDSREGLER**

En faldstopblok er et personligt værnemiddel, som kun må tildeles én enkelt bruger (det må ikke benyttes af flere personer samtidig). Når brugeren bevæger sig (op - ned), ruller kablet sig ind eller ud på en blokskive. Kablet holdes i spænd af en returfjeder. Hvis der sker et fald, blokeres udrulningen af kablet af et system, som straks standser det påbegyndte fald.

Faldstopblokkerne FA 20 401 10/S, FA 20 401 20/R/S og FA 20 401 30/S er desuden forsynet med en funktion til genvinding/redning (EN1496:2017 Klasse B). Løfte- og nedfiringsfunktionen er beregnet til redningsaktioner og ikke til loft/vedfiring af laster. KRATOS SAFETY faldstopsystemet med genvinding er projekteret til installation på et KRATOS SAFETY trebenet stativ ved brug af det tilpassede tilpasningssæt: Jvf. vejledningen «INSTALLATIONS- OG BRUGSVEJLEDNING» leveret sammen med sættet.

#### **BRUG AF FALDSIKRINGSFUNKTIONEN:**

Kontroller, at faldsikringen er i position for faldsikring. Kablet ruller ud og trækkes ind. Håndsvinget drejer ikke.

Hvis det ikke er tilfældet, skal du trække i knappen, der sidder ved siden af håndsvingets rotationsakse, og skubbe dennes akse ind, indtil den grønne ring forsvinder helt (Fig. 1). *Slip det hele, den grønne ring skal vedblive at være usynlig.*

Hægt konnektoren, der sidder for enden af faldsikringskablet, til faldsikringens forankringspunkt (i ryggen eller på brystet) på faldselen (Fig. 2). Personen kan flytte sig.



Fig. 1



Fig. 2

#### **BRUG AF REDNINGSFUNKTIONEN:**

Personen, der er hægtet til enden af kablet, er ikke i stand til at komme op ved egen hjælp.

Træk i knappen, der sidder ved siden af håndsvingets rotationsakse, og træk samtidig i dennes rotationsakse, indtil den grønne knap kommer frem (Fig. 3). *Slip det hele, den grønne ring skal vedblive at være synlig.*

Fold håndtaget ud, og drej på håndsvinget.

For sænke personen: drej håndsvinget mod uret.

Nedfiringsfunktionen er kun beregnet til at nedfiring af en person over en distance på maksimalt 2 m. Ud over denne distance, og inden for rammerne af nedfiringsredningsaktionen, skal der anvendes en nedfiringsmekanisme, der er i overensstemmelse med normen EN 341.

For hæve personen: drej håndsvinget med uret.



Fig. 3

**Advarsel** når du er for enden af linen, dvs. når hele linen er rullet ud, og du aktiverer bjergningsssystemet som beskrevet i afsnittet «BRUG AF REDNINGSFUNKTIONEN» ovenfor, er det vigtigt at være opmærksom på, at **kun evakuering oppefra er mulig**, så håndtaget skal drejes med uret, enhver anden manipulation end den beskrevne vil medføre fejlfunktion af anordningen og umulighed af at udføre evakueringen.

Brugerens sikkerhed er afhængig af, at udstyret holdes i effektiv tilstand, og at forskrifterne i denne brugsvejledning overholdes.

Det bør kontrolleres med regelmæssige mellemrum, at produktets mærkning stadig kan læses.

Den øverste hage tilsluttes til et forankringspunkt ved hjælp af et forbindelsesled (EN362); den anden ende (kablet) tilsluttes til et ophængningspunkt på en faldsele.

Forekomst af skarpe kanter, strukturer med lille diameter og korrosion er forbudt, for det kan mindske kablets ydeevne. Ellers skal der benyttes en passende beskyttelse til kablet.

Apparatets forankringspunkt skal befinde sig over brugeren (minimumstyrke  $R > 12\text{ kN}$  - EN795:2012). Undersøg, om den generelle placering begrænser pendulbevægelsen i tilfælde af fald, og at arbejdet udføres på en måde, så risiko og faldlængde begrænses.

Inden hver afbenyttelse skal der af sikkerhedsmæssige årsager sørges for, at der ikke er forhindringer til stede, som kan forhindre, at kablet eller stroppen ruller sig ud på normal måde.

**Frihøjden skal være på mindst. 3 m under brugerens fødder.**

Det anbefales ikke brat at slippe kablet, når det er udrullet, men hellere følge det med hånden tilbage i enhed.

Før og under brugen anbefaler vi, at der tages de nødvendige forholdsregler til at kunne udføre en eventuel redningsaktion under overholdelse af alle sikkerhedsregler. Ved redningsaktioner er tilstedeværelsen af en tredjemand nødvendig. Inden for rammerne af proceduren for redningsaktion via loft udført af en redder, skal der under hele redningsproceduren være direkte eller indirekte visuel kontakt (eller kontakt via andre kommunikationsmidler) med den forulykkede.

Vær opmærksom på de farer, der kan reducere dit udstyrs ydelse, og dermed brugerens sikkerhed i tilfælde af udsættelse for høje temperaturer (<30°C eller > 50°C), længere varende udsættelse for klimatiske forhold (UV-stråler, fugtighed), kemikalier, elektrisk påvirkning eller skarpe kanter, gnidninger eller skæringer m.m.

Udstyret bør kun benyttes af dertil uddannede og faglærte personer ved godt helbred, eller under opsyn af en dertil uddannet og faglært person. **Bemærk!** Visse lægelige betingelser kan påvirke brugerens sikkerhed, i tvivlstilfælde bør du kontakte din læge.

**Inden hver afbenyttelse skal det undersøges**, om blokeringsystemet virker, samt at faldkontrollen ikke er aktiveret (hvis en sådan eksisterer på karabinhagen eller krognen). I tilfælde af tvivl om apparatets tilstand (spor af rust), eller efter et fald (deformering), må apparatet ikke benyttes igen og/eller skal sendes tilbage til fabrikanten eller en kompetent person, bemyndiget af fabrikanten.



**Det er forbudt at udføre nogen som helst reparation, at tilføje, fjerne eller udskifte en hvilken som helst bestanddel på apparatet.**

Kemiske produkter: tag apparatet ud af drift, hvis det kommer i kontakt med kemiske produkter, opløsningsmidler eller brændbare stoffer, som kan påvirke funktionen.

TEKNISKE DATA: Kabeldiameter: 4,5 mm (stål) / 6,0 mm (aramid) – Materiale: galvaniseret stål (FA 20 401 10/20/30), rustfrit stål (FA 20 401 10S / 20S / 30S), aramid (FA 20 401 20S) – brudstyrke > 12 kN.

**FORENELIG BRUG:**

Produktet bruges med et faldstoppesystem som defineret i beskrivelsen (se EN363 standard) med det formål at sikre, at energien, der udvikles ved stop af et fald, bliver mindre end 6 kN. En faldsikringssele (EN361) er den eneste anordning til fastholdelse af kroppen, som det er tilladt at benytte. Det kan være farligt at benytte et selvopfundet faldsikringsystem, hvor hver enkelt sikkerhedsfunktion kan indvirke på en anden sikkerhedsfunktion. Derfor bør du altid henholde dig til brugsanvisningerne for hver bestanddel af systemet, før det tages i brug.

**EFTERSYN:**

Produktets vejledende levetid er 10 år (ved overholdelse af det årlige eftersyn af en kompetent person, der er godkendt af KRATOS SAFETY), men levetiden kan øges eller mindskes alt efter, hvordan apparatet bruges og/eller hvordan resultatet af de årlige eftersyn er.

Udstyret skal konsekvent kontrolleres i tvivlstilfælde, eller hvis der forekommer fald, og mindst én gang om året af fabrikanten eller en kompetent person\* bemyndiget af fabrikanten, og med strikt overholdelse af producentens procedure for periodiske eftersyn (og i særdeleshed inspektionsvejledningerne ref. GI XX- XXXXXX-XX), for at garantere udstyrets modstandsdygtighed og brugerens sikkerhed.

\*: Se definitionen af en kompetent person på vores hjemmeside under rubrikken: Oplysninger/tekniske råd.

Beskrivelsen skal udfyldes (skriftligt) efter hver kontrol af produktet, datoen for eftersynet og datoen for det næste eftersyn skal angives i beskrivelsen. Det anbefales ligeledes, at datoen for næste inspektion angives på produktet. Når et produkt tages ud af drift (efter et fald eller som følge af et eftersyn), skal det identificeres med "UDE AF DRIFT", og det må ikke anvendes igen, før en kompetent person skriftligt har bekræftet, at dette er muligt.

**VEDLIGEHOLDELSE OG OPBEVARING:** (Forskrifterne skal overholdes strengt)

Under transport skal apparatet holdes på afstand af skarpe genstande, og opbevares i sin emballage. Rengør med vand, tør af med en klud, og hæng op i et ventileret lokale for at lade tørre af sig selv på afstand af direkte ild eller varmekilder; det samme gælder for elementer, som er blevet fugtige under brugen. Apparatet bør opbevares i lokale tempereret, tørt og ventileret i dets emballage.





Tämä ohje tulee kääntää jälleenympäjään toimesta sen maan kielelle, jossa varustusta käytetään (paitsi jos valmistaja on toimittanut käännöksen).

Turvallisuussyistä noudata tiukasti käyttö-, tarkastus-, huolto- ja säilytysohjeita.

KRATOS SAFETY-yhtiötä ei voida pitää vastuussa suorista tai epäsuorista onnettomuuksista, jotka aiheutuvat muunlaisesta käytöstä, kuin mitä tässä ohjeessa tarkoitetaan, älä siis ylitä tämän varustuksen käyttörajoja!

### **KÄYTTÖOHJE JA VAROTOIMET**

Automaattinen putoamisenestojärjestelmä on henkilökohtainen suojavaruste ja sen tulee olla vain yhden henkilön käytössä kerrallaan. Kun käyttäjä liikkuu (nousee – laskeutuu), köysi kelautuu automaattisesti sisään ja ulos taljalla. Köysi pysyy kireällä palautusjousten ansiosta. Putoamisen sattussa, järjestelmä lukitsee köyden ja pysäyttää välittömästi putoamisen.

Automaattisesti kelautuvissa turvatarraimissa FA 20 401 10/S, FA 20 401 20/R/S ja FA 20 401 30/S on varusteena kelautuslaitteisto/pelastusvinssi (EN1496:2017 Luokka B). Nosto- ja laskutoiminto on tarkoitettu pelastukseen, ei kuormien nostoon ja laskuun. KRATOS SAFETY:n turvatarraimet asennetaan KRATOS SAFETY:n kolmijalkaan sovitusarjan avulla; lisätietoja on tämän varustesarjan ASENNUKSEN JA KÄYTTÖOPPAASSA.

### **PUTOAMISENESTOIMINNON KÄYTTÖ:**

Tarkista, että putoamisenestolaite on varmasti putoamisenestoasennossa. Vaijeri juoksee kelalta ja kelautuu sisään. Kampi ei pyöri.

Mikäli näin ei ole, vedä kammien kiertokäselin sivulla olevaa painiketta ja työnnä kammien akselia sisään, kunnes vihreä rengas häviää näkyvistä. (Kuva 1). Päästä irti kokonaisuudesta, vihreän rengas ei saa tulla näkyviin.

Kiinnitä putoamisenestolaitteen vaijerin päähän sijoitettu liitin turvalaajassa olevaan putoamisenestolaitteen kiinnityspisteeseen (selän tai rintalastan puolella) (Kuva 2). Henkilö voi liikkua paikasta toiseen.

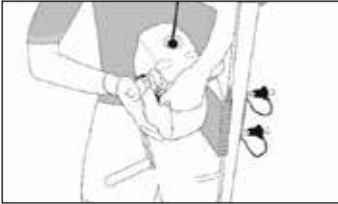

Kuva 1

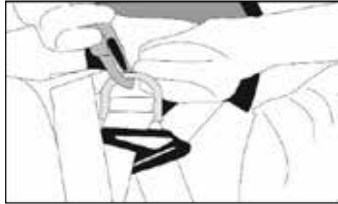

Kuva 2

### **PELASTUSTOIMINNON KÄYTTÖ:**

Vaijerin päähän kiinnitetty henkilö ei pysty nousemaan ylös omin voimin.

Vedä kammien kiertokäselin sivulla olevasta painikkeesta ja vedä samalla kammien kiertokäselin, kunnes vihreä rengas tulee näkyviin (Kuva 3). Päästä irti kokonaisuudesta, vihreän renkaan on jäätävä näkyviin.

Taita kahva auki ja pyöritä kampea.

Henkilön laskeminen: pyöritä kampea vastapäivään.

Laskutumistointinto on tarkoitettu henkilön laskemiseen enintään 2 metrin matkan. Kun laskeutumismatka on tätä pidempi tai kysymyksessä on henkilön pelastaminen, on käytettävä standardin SFS-EN 341 mukaista laskeutumislaitetta.

Henkilön nostaminen: pyöritä kampea myötäpäivään.

**Huomio:** kun vaijeri on kelattu auki kokonaisuudessaan ja pelastustila aktivoituaan tarkempi kuvaus kohdassa ”PELASTUSTOIMINNON KÄYTTÖ”), on huomioitava, että **pelastaminen voidaan tehdä vain yläpuolelta käsin**. Kampea on pyöritettävä myötäpäivään, muussa tapauksessa laite menee epäkontrolliin ja pelastustyö keskeytyy.

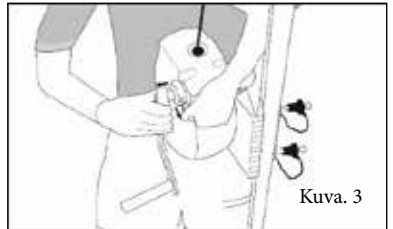

Kuva 3

Käyttäjän turvallisuus riippuu varustuksen jatkuvasta tehokkuudesta ja näiden käyttöohjeiden hyvästä ymmärtämisestä.

Tuotteen merkintöjen luettavuus tulee tarkastaa säännöllisesti.

Ylähaka liitetään ankurointikohtaan liittimellä (EN362), toinen pää (köysi) liitetään valjaiden kiinnityspisteeseen.

Teräviä kulmia, ohuita rakenteita ja korroosioita on vältettävä, koska ne voivat vaikuttaa haitallisesti köyden tehokkuuteen. Muussa tapauksessa ne on suojattava sopivalla tavalla.

Laitteen ankurointipisteeseen on sijoitettava käyttäjän yläpuolella (lujuus  $R > 12 \text{ kN}$  – EN 795:2012). Tarkista, että yleisasettelmassa on huomioitu ns. ”heiluriliike” putoamisen sattussa ja että työ voidaan tehdä turvallisesti ja että putoamiskorkeus pysyy mahdollisimman pienenä. Turvallisuuksista ja aina ennen käyttöä, varmista ettei mikään este häiritse köyden normaalia toimintaa.

Vapaan pudotuksen pituuden on oltava vähintään: 3 m käyttäjän jalkojen alapuolella.

Köyttä ei tule hellittää äkkipäikaisesti, kun se on purkaantunut ulos. On parempi pitää köydestä sen sisään kelautumisen auttamiseksi.

Suosittelomme, että ennen käyttöä ja sen aikana varustaudutaan niin, että mahdollinen pelastaminen voi tapahtua täysin turvallisesti. Pelastustoiminta edellyttää kolmannen henkilön läsnäoloa. Jos kysymyksessä on pelastustoimenpide, johon liittyy pelastajan suorittama nousu, pelastettavaan henkilöön on oltava suora tai epäsuora näköyhteys (tai muulla viestivälineellä saatava yhteys) koko pelastustoimenpiteen ajan.

Muista vaarat, jotka voivat heikentää suojaamisen suorituskykyä ja vaarantaa käyttäjän turvallisuuden altistuttaessa ääriämpötiloille ( $< -30^\circ\text{C}$  tai  $> 50^\circ\text{C}$ ), altistuttaessa pitkäkestoisesti luonnonvoimille (UV-säteily, kosteus), kemikaaleille, sähköjohtoille ja -laitteille, putoamisenestojärjestelmän kiertymiselle käytön aikana, teräville kulmille, hankaukselle tai leikkaantumislle ym.

Tätä varustusta saavat käyttää vain koulutetut, pätevät ja terveet henkilöt, tai koulutetun ja pätevän henkilön valvonnassa. **Huomio!** Käyttäjän terveydentila voi vaikuttaa turvallisuuteen, epäselvissä tilanteissa ota yhteyttä lääkäriisi.

Aina ennen käyttöä, tarkista että lukitusjärjestelmä toimii ja ettei putoamisenilmaisinta (jos liittimessä sellainen on) ole kytketty irti. Jos olet epävarma laitteen kunnosta (ruostejälkiä) tai putoamisen jälkeen (muodonmuutos), se on otettava pois käytöstä ja/tai palautettava valmistajalle tai ammattitaitoiselle valmistajan edustajalle.

**Laitteen korjaaminen sekä komponenttien lisääminen, poistaminen, tai vaihtaminen on ehdottomasti kielletty.**

Kemikaalit: ota laite pois käytöstä, jos se joutuu kosketuksiin sellaisten kemikaalien, liuotinten tai polttoaineden kanssa, jotka voivat vaikuttaa sen toimintaan.



TEKNISET OMINAISUUDET: Köyden halkaisija: 4,5 mm (teräs) / 6,0 mm (aramid) - Materiaali: galvanoitu teräs (FA 20 401 10/20/30), ruostumaton teräs (FA 20 401 10S / 20S / 30S), aramid (FA 20 401 20S) - Murtumispiste > 12 kN.

#### **KÄYTÖN YHTEENSOPIVUUS:**

Yksikköä käytetään selityskortissa määritellyn kaltaisen putoamissuojainjärjestelmän kanssa (katso normi EN363) sen varmistamiseen, että putoamisen pysähtymishetkellä kehittyvä energia on pienempi kuin 6 kN. Putoamissuojainjärjestelmään kytkettävät valjaat (EN361) ovat ainoat henkilöä tukevat suojaimet, joiden käyttö on luvallista. Oman putoamisenestojärjestelmän luominen voi olla vaarallista, jos siinä kukin turvallisuustoiminto voi häiritä jotakin toista turvallisuustoimintoa. Niinpä ennen jokaista käyttöä, perehdy järjestelmän kunkin osan käyttösuosituksiin.

#### **TARKASTUS:**

Tuotteen ohjeellinen käyttöikä on 10 vuotta (noudattamalla KRATOS SAFETYn hyväksymän pätevän henkilön suorittaman vuositarkastusta), mutta se voi olla joko pidempi tai lyhyempi riippuen käyttöolosuhteista ja/tai vuosittaisista tarkistustuloksista.

Varuste on annettava systemaattisesti valmistajan tai tämän valtuuttaman henkilön\* tarkistettavaksi epävarmoissa tapauksissa, putoamisen jälkeen tai vähintään 12 kk:n valmistajan määräämiä määräaikaistarkastusten suoritustapoja tarkasti noudattaen (erityisesti Tarkastusoppaat tuote GI XX-XXXXXX-XX), välein sen kestävyuden ja täten käyttäjän turvallisuuden takaamiseksi.

\*: tarkista pätevän henkilön määritelmä internetsivustostamme kohdasta: Tietoja / Teknisiä ohjeita.

Tuotetta koskeva selityskortti on täytettävä (kirjallisesti) joka tarkastuksen jälkeen, tarkastuspäivä ja seuraava tarkastuspäivä on merkittävä selityskorttiin, lisäksi suositellaan seuraavan tarkastuspäivän merkitsemistä itse tuotteeseen. Kun tuote poistetaan käytöstä (putoamisen jälkeen tai tarkastuksen vuoksi), siihen täytyy tehdä merkintä ”POISSA KÄYTÖSTÄ”. Tuotetta ei saa käyttää uudelleen, ennen kuin pätevä henkilö on antanut tähän kirjallisen luvan.

#### **HUOLTO JA SÄILYTYS:** (Ehdottomasti noudatettavia määräyksiä)

Kuljetuksen aikana pidä yksikkö etäällä leikkaavista osista ja säilytä ne omassa pakkauksessaan. Puhdista se vedellä, pyyhi liinalla ja ripusta paikkaan, jossa on hyvä ilmanvaihto, jotta se voi kuivua luonnollisesti ja etäällä avotulesta tai suorista lämmönlähteistä. Sama koskee myös käytön aikana kostuneita osia. Laite tulee säilyttää omassa pakkauksessaan huoneenlämpöisessä kuivassa tilassa, jossa on hyvä ilmanvaihto.



Det er opp til forhandleren å få denne veiledningen oversatt til språket i det landet hvor utstyret benyttes (med mindre produsenten har levert en oversettelse). For din egen sikkerhet må du overholde nøye instruksjonene for bruk, kontroll, vedlikehold og lagring. Selskapet KRATOS SAFETY må ikke holdes ansvarlig for direkte eller indirekte skader som skyldes annen bruk enn det som er angitt i denne brukerveiledningen. Utstyret må ikke brukes til andre formål enn angitt!

### **BRUKSMÅTE OG FORHOLDSREGLER:**

En automatisk fallsikringsblokk er et personlig verneutstyr. Det må deles til én enkelt bruker (det må kun brukes av én person av gangen). Ved flytting av brukeren (opp - ned) ruller kabelen opp og ut på en skive. Kabelen opprettholdes stram med en fjær. Ved fall blokkerer et system utrulling av kabelen og sperrer fallet øyeblikkelig.

Fallsikringer med automatisk rappell FA 20 401 10/S, FA 20 401 20/R/S og FA 20 401 30/S er også utstyrt med en hente-/redningsfunksjon (EN1496:2017 Klasse B). Heve- og senkefunksjonen er beregnet på redningsaksjoner, og skal ikke brukes for å heise gjenstander opp eller ned. Fallsikringene med henting, KRATOS SAFETY, er tiltenkt installasjon på et KRATOS SAFETY-stativ ved hjelp av et egnet mellomliggende tilpasningssett: se bruksanvisningen «GUIDE FOR INSTALLSJON OG BRUK» som medfølger dette settet.

### **BRUK AV FALLSIKRINGSFUNKSJONEN:**

Sjekk at fallsikringen er i fallsikringsstilling. Kabelen avspoles og spoles. Sveiven dreier ikke.

Hvis dette ikke er tilfelle, må du dra i knappen på siden av rotasjonsaksen på sveiven og trekke inn aksen på denne helt til den grønne ringen forsvinner helt. (Fig. 1). Slipp alt, den grønne ringen skal forbli usynlig.

Fest kontaktledet i fallsikringens kabelende i et fallsikringsfestepunkt (for rygg eller bryst) på selen (Fig. 2). Personen kan nå flytte på seg.



Fig. 1



Fig. 2

### **BRUK AV REDNINGSFUNKSJONEN:**

Personen som er festet i kabelenden, er ikke i stand til å komme seg opp igjen ved egen hjelp.

Dra i knappen på siden av rotasjonsaksen på sveiven og samtidig drar du i rotasjonsaksen på denne helt til den grønne ringen forsvinner (Fig. 3). Slipp alt, den grønne ringen skal forbli synlig.

Fold ut håndtaket og dreie sveiven.

Personen senkes ned ved å dreie sveiven mot urskiven.

Senkefunksjonen skal kun brukes for å fire ned et menneske på maks. 2 meter. Hvis avstanden er større, og du må fire ned et menneske, må du bruke et nedfiringssystem som er i samsvar med standard EN 341.

Personen heises opp ved å dreie sveiven med urskiven.



Fig. 3

**Obs,** når du er kommet ved kabelens ende, det vil si at hele kabelen er trukket ut, og du aktiverer redningssystemet slik det er beskrevet lenger opp i avsnittet « BRUK AV REDNINGSFUNKSJONEN », er det viktig å vite at det er kun mulig å foreta **en evakuering oppover**. Du må derfor dreie sveiven med klokken, all annen håndtering enn den som er beskrevet vil føre til at apparatet vil fungere feil, og du vil ikke kunne foreta evakueringen.

Brukerens sikkerhet er avhengig av at utstyret fungerer som det skal, og at brukeren har forstått instruksene i denne brukerveiledningen.

Kontroller jevnlig at merkene er lesbare.

Den svingbare toppen skal kobles til et forankringspunkt ved hjelp av et koblingsstykke (EN362), og den andre enden (kabel) skal kobles til et festepunkt på selen.

Skarpe kanter, konstruksjoner med liten diameter og korrosjon må unngås fordi de kan påvirke ytelsen til kabelen og hindre tilstrekkelig beskyttelse.

Festepunktet på selen må plasseres over brukeren (minimum motstand:  $R > 12kN$  - EN795:2012). Kontroller at arbeidet generelt utføres på en måte som gir minimale pendelbevegelser ved fall og begrenser risikoen og fallhøyden.

Av sikkerhetsgrunner og før hver gangs bruk må du sørge for i tilfelle av fall, at det ikke finnes hindringer for det normale fallsikringssystemet for kabelen.

Den vertikale avstanden skal være minst: 3 m under føttene på brukeren.

Det anbefales å ikke slippe kabelen brått når den er utstrakt, det er bedre å holde i den mens den føres tilbake inn i produktet. En redningsaksjon krever at en tredjeperson er til stede. Når redningspersonen velger oppføring i forbindelse med en redningsaksjon, skal man alltid ha direkte eller indirekte øyekontakt (eller annen type kommunikasjon) med den person som berges.

Før og under bruk anbefaler vi at du tar nødvendige forholdsregler for at en eventuell redningssituasjon skal kunne gjennomføres på en trygg måte.

Vær oppmerksom på farer som vil kunne svekke utstyrets ytelse, og dermed brukers sikkerhet, hvis det settes for ekstreme temperaturer (<-30 °C eller > 50 °C), langvarig eksponering for sol og fuktighet, kjemikalier, elektrisk spenning, vridninger som er kommet inn i fallsikringssystemet under bruk, skarpe kanter, gnidninger eller kutt, mm.

Utstyret skal kun brukes av personer som har tilstrekkelig opplæring og kompetanse og som har god helse, eller under oppsyn av en opplært og kompetent person. **Viktig:** Visse medisinske tilstander kan påvirke brukers sikkerhet. Kontakt lege dersom du er i tvil om status på denne gjelder deg.

Før hver gangs bruk må det sjekkes at låsesystemet er i funksjon (dersom et slikt finnes på koblingen) . Ved tvil om dette på enheten (spor av oksidasjon ) eller etter et fall ( deformasjon), må den ikke brukes på nytt og/eller returneres til produsenten eller en kompetent person som produsenten utpeker.

**Det er forbudt å foreta alle typer reparasjoner, å legge til, legge til eller skifte ut noen av delene på enheten.**



Kjemikalier: Ta utstyret ut av bruk dersom den kommer i kontakt med kjemikalier, løsemidler eller brennbart materiale som kan påvirke utstyrets funksjon.

TEKNISKE EGENSKAPER: Diameter kabel: 4,5 mm (stål) / 6,0 mm (aramid) - Materiale: galvanisert stål (FA 20 401 10/20/30), rustfritt stål (FA 20 401 10S / 20S / 30S), aramid (FA 20 401 20S) – bruddstyrke > 12 kN.

#### **KOMPATIBILITET MED ANNET UTSTYR:**

Produktets kan brukes sammen med fallsikringsystem som beskrevet i kontrollskjemaet (se standard EN363) for å sikre at energien som utvikles når fallsikringen utløses, ikke overstiger 6 kN. En fallsikringssele (EN361) er det eneste utstyret som er tillatt brukt som feste for kroppen. Det kan være farlig å sette sammen et eget fallsikringsystem, da enhver sikkerhetsfunksjon kan påvirke en annen sikkerhetsfunksjon. På samme måte må du før hver bruk forsikre deg om at du kjenner bruksinstruksene for hver del av systemet.

#### **KONTROLL:**

Produktets angitte levetid er ti år (i henhold til den årlige inspeksjon som godkjennes av KRATOS SAFETY og gjennomføres av en kompetent inspektør), men kan være lengre eller kortere avhengig av bruk og/eller resultatene av årlige ettersyn.

Utstyret skal rutinemessig sjekkes når du er i tvil, ved fall og minst hver 12. måned av produsenten eller en kompetent person\* som produsenten utpeker, og det må skje i samsvar med produsentens periodiske kontrollrutiner (og særlig i henhold til Inspiseringsheftene ref. GI XX-XXXXXX-XX), for å sikre bruddstyrke og dermed brukerens sikkerhet.

\*: sjekk definisjonen vår av en kompetent person på nettstedet vårt, i rubrikken: Info/Teknisk veiledning.

Etter hver sjekk av anordningen, skal produktets loggbok ajourføres (skriftlig) med ettersynsdato og dato for neste ettersyn. Det anbefales også at dato for neste kontroll skrives på selve utstyret. Når et produkt tas ut bruk (etter et fall eller etter en kontroll), skal det merkes med «DEFEKT», og det skal ikke brukes på nytt for en kompetent person har attestert skriftlig at det er mulig.

#### **VEDLIKEHOLD OG LAGRING:** (Følg disse instruksjonene nøye)

Under transport må du unngå at produktets kommer i nærheten av skarpe gjenstander, og den må oppbevares i emballasjen. Utstyret vaskes i vann og tørkes av med en klut. La deretter utstyret lufttørke i et godt ventilert rom, og pass på at det ikke blir utsatt for direkte varme eller varmekilder, det samme gjelder elementer som har blitt fuktige under bruk. Utstyret må oppbevares i emballasjen i et ventilert, tørt og temperert rom.



Denna bruksanvisning bör översättas av återförsäljaren till det språk som talas i landet där utrustningen ska användas, förutom om översättningen tillhandahålls av tillverkaren. För din egen säkerhet bör du noga följa bruksanvisningen i fråga om användning, kontroll, underhåll och förvaring. Företaget KRATOS SAFETY kan inte hållas ansvarigt för direkta eller indirekta skador som orsakas av annan användning än den som föreskrivs i denna text. De gränser för utrustningens användningsområdet som bruksanvisningen anvisar bör respekteras!

### **BRUKSANVISNING OCH FÖRSIKTIGHETSÅTGÄRDER:**

Ett fallskyddssystem med automatisk återföring utgör personlig skyddsutrustning. Det ska tilldelas en enda användare (får endast användas av en person åt gången). När användaren förflyttar sig (uppåt/nedåt) rullas kabeln ut respektive in på en remskiva. Kabeln hålls spänd med hjälp av en returfjäder. Om ett fall inträffar spärras kabeln automatiskt av ett system och fallet hejdas omedelbart.

De automatiska fallskydden FA 20 401 10/S, FA 20 401 20/R/S och FA 20 401 30/S, är också utrustade med en funktion för återhämtning/räddning (EN1496:2017 Klass B). Lyft-/nedsänkningsfunktionen är avsedd för räddningsinsatser, inte för att lyfta eller sänka laster. Återhämtningsfallskydden från KRATOS SAFETY är avsedda för att installeras på ett KRATOS SAFETY-tillsammans med ett lämpligt anpassningskit: se manualen "INSTALLATIONS- OCH ANVÄNDNINGSGUIDE" som levereras med detta kit.

### **ANVÄNDNING AV FALLSKYDDSSYSTEMET:**

Kontrollera att fallskyddssystemet säkert är i fallskyddsäge. Kabeln kan rullas ut och in. Veven roterar inte.

Om så inte är fallet, dra vredet som ligger intill vevens rotationsaxel och tryck in dess axel tills dess att den gröna ringen fullständigt försvunnit (Bild 1). Släpp allt, den gröna ringen måste förbli synlig.

Häng kopplingsanordning som sitter i slutet på fallskyddssystemets kabel på selens fallskyddsförankringspunkt (framsida eller baksida) (Bild 2). Personen kan röra sig.

Bild 1



Bild 2



### **ANVÄNDNING AV RÄDDNINGSFUNKTIONEN:**

Den person som hänger längst ut på kabeln kan inte ta sig tillbaka på egen hand.

Dra vredet som ligger intill vevens rotationsaxel och tryck samtidigt in dess axel tills dess att den gröna ringen blivit fullständigt synlig (Bild 3). Släpp allt, den gröna ringen måste förbli synlig.

Fäll ut handtaget och vrid veven.

För att sänka ned personen: vrid veven i motsols.

Nedsänkningsfunktionen är endast avsedd för att sänka ned en person på en maximal sträcka av 2 m. Om avståndet är längre och när räddning måste utföras genom nedsänkning rekommenderar vi användning av ett nedförlingsdon som uppfyller SS-EN 341.

För att höja upp personen: vrid veven i medsols.

**Varning!** När du har kommit till änden på kabeln, det vill säga när hela kabeln är utrullad, och du aktiverar indragningssystemet enligt anvisningarna i avsnitt "ANVÄNDNING AV RÄDDNINGSFUNKTIONEN" ovan, är det viktigt att känna till att **endast evakuering uppåt är möjlig**. Du måste därför rotera veven medurs. Om veven manipuleras på annat sätt än enligt anvisningarna kan det riskera att apparaten slutar fungera och evakuering blir då omöjlig.

Användarens säkerhet beror på utrustningens ständiga effektivitet och på att denna bruksanvisning tolkas på ett korrekt sätt.

Läsbarheten av produktmärkningen ska kontrolleras med jämna mellanrum.

Den övre lekaren kopplas till en förankringspunkt med hjälp av en kopplingsanordning (EN362) medan den andra änden (kabeln) kopplas till anslutningspunkten på en sele.

Anordningens förankringspunkt måste befinna sig över användaren (minsta hållfasthet  $R > 12kN$  - EN795:2012). Kontrollera att installationen generellt begränsar pendling i händelse av fall och att arbetet utförs på ett sådant sätt att fallrisk och fallhöjd begränsas.

Kontrollera av säkerhetsskäl och före varje användning att inget hinder finns mot att kabel löper normalt.

Fri höjd ska vara minst 3 m under användarens fötter.

Plötslig utlösning av kabeln när den är utrullad är inte att rekommendera; man bör helst följa med den upp under uppföringen i enhet.

Vid och under användning rekommenderas att alla nödvändiga åtgärder vid eventuell räddningsmanöver görs med största möjliga säkerhet i åtanke.

Räddningsinsatser kräver en tredje persons närvaro. Vid räddningsförfaranden genom lyft som utförs av en livräddare måste det finnas direkt eller indirekt ögonkontakt (eller andra kommunikationsmedel) med personen som räddas under hela räddningsinsatsen.

Var medveten om de faror som kan minska resultatet för din utrustning, och därmed säkerheten för användaren, om de utsätts för extrema temperaturer ( $< -30^{\circ}C$  eller  $> 50^{\circ}C$ ), långvarig exponering för väder och vind (UV-strålar, fukt), kemiska produkter, elektriska spänningar, i händelse av vridning av fallskyddssystemet under användning, eller friktion eller kapning mot vassa kanter, etc.

Denna utrustning bör endast användas av utbildade och behöriga personer som befinner sig vid god hälsa, eller under uppsikt av en utbildad och behörig person. **Varning!** Vissa hälsotillstånd kan ha inverkan på användarens säkerhet, kontakta din läkare om du är osäker.

Kontrollera före varje användning att spärrsystemet fungerar och att fallindikatorn inte har löst ut (om en sådan finns på anslutningen). Om du är tveksam om anordningens skick (spår av oxidering) eller efter ett fall (deformering) får anordningen inte åter användas och/eller ska skickas tillbaka till tillverkaren eller till av denne anvisad behörig person.

**Det är förbjudet att lägga till, ta bort eller byta ut någon av anordningens komponenter, att förbikoppla eller byta ut någon som helst del av apparaten.**

Kemiska produkter: utrustningen ska genast kasseras om den kommit i kontakt med någon kemisk produkt, lösningsmedel eller bränslen som kan påverka funktionen.



TEKNISKA FUNKTIONER: Kablens diameter: 4,5 mm (stål) / 6,0 mm (aramid) – Material: galvaniserat stål (FA 20 401 10/20/30), rostfritt stål (FA 20 401 10S / 20S / 30S), aramid (FA 20 401 20S) – brottstyrka > 12 kN.

#### **BRUKSANVISNINGENS KOMPATIBILITET:**

Enhet skall användas med ett fallskyddssystem som det som beskrivs i faktabladet (se Standard EN363) med syftet att se till att energin som utvecklas när fallet stoppas är mindre än 6 kN. En fallskyddssele (EN361) är den enda fallskyddsanordning för kroppen som får användas. Det kan vara förenat med fara att konstruera sitt eget fallskyddssystem eftersom varje säkerhetsfunktion kan inverka på någon annan säkerhetsfunktion. Därför bör du alltid läsa bruksanvisningens rekommendationer för hur varje systemkomponent skall användas innan användning.

#### **KONTROLL:**

Produktens indikerade livslängd är tio år (i enlighet med den årliga inspektion som godkänts av KRATOS SAFETY och genomförs av en kompetent inspektör), men den kan bli längre eller kortare beroende på användning och/eller utfallet av årliga kontroller.

För att kontrollera utrustningens hållfasthet och därmed säkerställa användarens säkerhet måste utrustningen vid tveksamhet, efter fall och minst var 12:e månad alltid kontrolleras av tillverkaren eller av av denne anvisad behörig person\*, och i strikt överensstämmelse med tillverkarens regelbundna kontrollförfaranden (och i synnerhet inspektionsguider ref. GI XX-XXXXXX-XX).

\*: läs definitionen av en behörig person på vår hemsida under rubriken: Information/Teknisk rådgivning.

Produktens informationsblad ska fyllas i (skriftligen) efter varje kontroll av produkten med inspektionsdatum och datum för nästa inspektion ska anges i beskrivningsdokumentet. Vi rekommenderar att datumet för nästa inspektion indikeras på produkten. När en produkt tas ur bruk (efter ett fall eller en inspektion), måste den identifieras som "UR DRIFT" och får inte användas igen så länge en behörig person inte skriftligen har bekräftat att så är möjligt.

#### **UNDERHÅLL OCH FÖRVARING:** (Dessa anvisningar bör följas noga)

Se till att enhet under transport hålls avskild från vassa delar och förvaras i sin förpackning. Rengör med vatten, torka med en trasa och häng upp på en väl ventilerad plats där den kan torka naturligt och undan direkta värmekällor som eld eller andra värmekällor. Samma gäller för de delar som blivit fuktiga under användningen. Utrustningen bör förvaras i sin förpackning på en tempererad, torr och väl ventilerad plats.

Ta navodila za uporabo mora prodajalec prevesti v jezik države, kjer se bo oprema uporabljala (razen če prevod dobavi proizvajalec). Za zagotavljanje varnosti striktno upoštevajte navodila za uporabo, preverjanje, vzdrževanje in shranjevanje opreme. Družba KRATOS SAFETY ni odgovorna za nobeno neposredno ali posredno nesrečo, nastalo zaradi uporabe, ki ni predvidena v teh navodilih, zato opreme ne uporabljajte na takšen način, da se presežejo opisane omejitve.

#### **NAVODILA ZA UPORABO IN OPOZORIJA:**

Avtomatični sistem za preprečevanje padcev je del osebne zaščitne opreme in je namenjen enemu samemu uporabniku (hkrtati ga ne sme uporabljati več kot ena oseba). Med gibanjem (dviganjem – spuščanjem) uporabnika se vrvi navija na škricep. Vrv je napeta s pomočjo vzmeti. Pri padcu sistem blokira odvijanje vrvi in takoj ustavi padanje.

Sistema proti padcu z avtomatskim vračanjem FA 20 401 10/S, FA 20 401 20/R/S in FA 20 401 30/S sta prav tako opremljena s funkcijo vračanja / reševanja (EN1496:2017 Razred B). Funkcija dviganja/spuščanja je namenjena reševanju, ne dviganju/spuščanju tovora. Sistemi proti padcu KRATOS SAFETY so namenjeni namestitvi na trinožnik KRATOS SAFETY s pomočjo ustreznega prilagoditvenega kompleta: Glej navodilo »PRIROČNIK ZA NAMESTITVEV IN UPORABO«, ki je priložen temu kompletu.

#### **UPORABA FUNKCIJE ZAUSTAVLJANJA PADCEV:**

Preverite, če je naprava za zaustavljanje padcev zares v položaju za zaustavljanje padcev. Vrv se navija in odvija. Ročica se ne obrača. V nasprotnem primeru potegnite za gumb, ki se nahaja zraven vrtljive osi ročice ter nastavite os le-te tako, da zeleni obroč v celoti izgine (Slika 1). *Lše skupaj sprostite, zeleni obroč ne sme biti viden.*

Vpoko na koncu vrvi naprave za zaustavljanje padcev pritrđite na pritrđilni obroč varovalnega pasu (na hrbtno ali prsno stran) (Slika 2). Oseba se lahko premika.

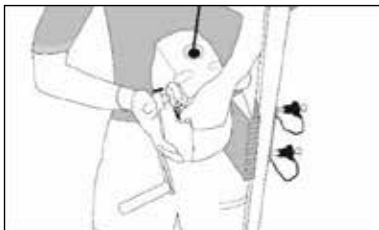

Slika 1



Slika 2

#### **UPORABA FUNKCIJE REŠEVANJA:**

Oseba, ki je pritrđena na konec vrvi, se sama ne more potegniti gor. Potegnite za gumb, ki se nahaja zraven vrtljive osi, in hkrtati potegnite za vrtljivo os ročice, dokler se ne pojavi zeleni obroč (Slika 3). *Vse skupaj sprostite, zeleni obroč mora ostati viden.*

Razprite ročaj in obračajte ročico.

Za spuščanje osebe: obračajte ročico v obratni smeri urinih kazalcev.

Funkcija spuščanja je namenjena spuščanju samo ene osebe z največjo razdaljo 2 m. Za to razdaljo in pri reševanju pri spuščanju je treba uporabiti pristanek v skladu z EN 341.

Za dviganje osebe: obračajte ročico v smeri urinih kazalcev.

**Pozor:** da ko ste na koncu kabla, tj. ko je celoten kabel odvit, in aktivirate obnovitveni sistem, kot je opisano v zgornjem razdelku »UPORABA FUNKCIJE REŠEVANJA«, je pomembno, da vzamete glede na to, da je **evakuacija možna le od zgoraj**, je zato potrebno ročico obrniti v smeri urinega kazalca, drugačno rokovanje od opisane bo povzročila okvaro naprave in nezmožnost izvedbe evakuacije.

Varnost uporabnika je odvisna od stalne učinkovite uporabe opreme in dobrega razumevanja navodil v teh navodilih za uporabo.

Čitljivost oznak na izdelku je treba redno preverjati.

Zgornji kavelj se s sidriščem poveže z veznim elementom (EN362), drugi konec (vrv) pa se prične na točko na pasu.

Ostri robovi, delo na zgradbah z majhnim premerom in korozija so prepovedani, saj lahko negativno vplivajo na vrv, ali pa je treba poskrbeti za primerno zaščito.

Točka sidrišča naprave mora biti nad uporabnikom (najmanjši upor:  $R > 12\text{kN}$  - EN795:2012). Preverite, da splošna razporeditev omejuje nihanje v primeru padca in da se delo izvršuje na takšen način, da se s čim bolj omeji tveganje in je višina, s katere je možen padec, čim manjša. Zaradi varnostnih razlogov in vsakič pred uporabo se prepričajte, da ni nobene ovire, ki bi omejila običajno odvijanje vrvi.

Prazen prostor, potreben za izvajanje del, mora biti najmanj: 3 m pod uporabnikovimi nogami.

Priporočljivo je, da vrvi ne spuščate nenadno, ko je ta odvita; primerneje je, če jo navijate.

Pred in med uporabo je priporočljivo, da sprejmete vse varnostne ukrepe, ki so potrebni za morebitno varno reševanje. Pri postopkih reševanja mora biti prisotna tretja oseba. V okviru reševalnih postopkov, ki jih izvaja reševalec, mora biti rešen ali neposreden stik z očmi (ali drugimi komunikacijskimi sredstvi) z osebo, ki jo je reševal ves postopek reševanja.

Bodite pozorni na nevarnosti, ki bi lahko zmanjšale učinkovitost vaše opreme in s tem tudi varnost uporabnika: izpostavljanje opreme ekstremnim temperaturam ( $< -30\text{ }^{\circ}\text{C}$  ali  $> 50\text{ }^{\circ}\text{C}$ ), daljše izpostavljanje zunanjim vremenskim razmeram (UV žarki, vlažnost), kemičnim izdelkom, elektriki, zvijanju, do katerega pride med uporabo sistema za zaustavljanje padcev, ostrim robovom, drgnjenju ali dejavnikom, ki bi povzročili strganje itd.

To opremo lahko uporabljajo le osebe, ki so za to izobražene, usposobljene in so popolnoma zdrave, ali osebe, ki jih nadzoruje izobražena in usposobljena oseba. **Pozor!** Določena zdravstvena stanja lahko vplivajo na varnost uporabnika, vsa morebitna vprašanja naslovite na vašega zdravnika.

Pred uporabo se vedno prepričajte, da sistem blokiranja deluje in da kontrolnik padca ni zaklenjen (če je na veznem elementu). V primeru dvoma v stanje naprave (sledí rje) ali po padcu (deformacija) se naprave ne sme več uporabljati in/ali jo je treba vrniti proizvajalcu ali usposobljeni osebi, ki jo ta pooblasti.

**Prepovedano je izvajati kakršnokoli popravilo, dodati, ali nadomeščanje katerega koli sestavnega dela naprave.**

Kemični izdelki: napravo prenehajte uporabljati, če pride v stik s kemičnimi izdelki, topli ali gorivi, ki bi lahko vplivali na njegovo delovanje.



Slika 3



TEHNIČNE ZNAČILNOSTI: Premer vrvi: 4,5 mm (jeklo) / 6,0 mm (aramidno) – Material: pocinkano jeklo (FA 20 401 10/20/30), nerjavno jeklo (FA 20 401 10S / 20S / 30S), aramidno (FA 20 401 20S) – trganje pri > 12 kN.

#### **PRI UPORABI ZDRUŽLJIVO:**

Naprava se uporablja skupaj s takšnim sistemom za zaustavitev pri padcu, kot je naveden na listu z opisom (glejte standard EN363) z namenom zagotovitve, da je energija, ki se razvije ob zaustavitvi padca, manjša od 6 kN. Pas proti padcem (EN361) je edina naprava, katere uporaba je dovoljena za držanje telesa. Lahko bi bilo zelo nevarno, če ustvarite svoj lasten sistem proti padcem, saj lahko pri takih sistemih vsaka varnostna funkcija preprečuje ali ovira delovanje druge varnostne funkcije. Zato je treba vsakič pred uporabo prebrati priporočila za uporabo za vsak sestavni del sistema.

#### **PREVERJANJE:**

Navedena življenjska doba izdelka je 10 let (ob upoštevanju letnega pregleda pri pooblašeni osebi družbe KRATOS SAFETY), vendar se lahko podaljša ali skrajša glede na uporabo in/ali rezultate pri letnem preverjanju.

Proizvajalec ali pristojna oseba\*, pooblaščenca s strani proizvajalca, mora sistematično in povsem v skladu z uveljavljenimi navodili za redne preglede proizvajalca (in zlasti v skladu s Smernicami za pregledovanje z ref. št. GI XX-XXXXXX-XX) pregledati opremo v primeru dvoma, padca in vsaj vsakih dvanajst mesecev, da se preveri stanje opreme in zagotovi varnost uporabnika.

\*: glejte definicijo pristojne osebe na našem spletnem mestu v razdelku: Info / Tehnični nasveti.

Tehnični list izdelka je treba izpolniti (v pisni obliki) po vsakem preverjanju izdelka, datum preverjanja in datum naslednjega pregleda morata biti navedena na tehničnem listu, priporočljivo je tudi, da se datum naslednjega pregleda navede na samem izdelku. Ko je izdelek umaknjen iz uporabe (po padcu ali po pregledu), mora biti označen z napisom »NE DELUJE« in ga ne smete ponovno uporabiti, dokler pristojna oseba pisno ne potrdi, da je njegova uporaba varna.

#### **VZDRŽEVANJE IN SHRANJEVANJE:** (Navodila je nujno treba dosledno upoštevati)

Pri prevozu naj bo oprema umaknjena stran od vseh ostrih delov in shranjena v embalaži. Očistite jo lahko z vodo, nato jo obrišite s krpo in obesite v zračen prostor, da se bo naravno posušila. Odmaknjena mora biti od neposrednega ognja ali vira toplote, enako pa velja tudi za elemente, ki so se pri uporabi zmočili. Naprava naj bo pospravljena v suhem in prezračene prostoru z milimi razmerami, v prvotni embalaži.



Bu kılavuz satıcı tarafından ekipmanın kullanıldığı ülkenin diline çevrilmiştir (çeviri üretici tarafından sağlanmadıysa).

Kendi güvenliğiniz için kullanım, kontrol, bakım ve saklama ile ilgili talimatlar kesinlikle riayet edilmelidir.

KRATOS SAFETY firması bu tanıma yazısında öngörülen haricinde bir kullanımdan kaynaklanan doğrudan veya dolaylı hiçbir kazadan sorumlu tutulamaz. Bu ekipman burada belirtilen sınırlarını aşacak şekilde kullanılmamalıdır!

### **KULLANMA SEKİ VE ÖNLEMLER:**

Otomatik geri döndürücü mekanizmayla donatılmış bu düşmeyi önleyici ekipman bir bireysel koruyucu ekipmandır. Sadece bir kişiye tahsis edilmelidir (her seferinde sadece bir kişi tarafından kullanılmalıdır). Kullanıcının yer değiştirmesi durumlarında (çıkış - iniş) kablo bir makara üzerine sarılır veya çözüldür. Kablo bir geri döndürücü yay sayesinde sürekli olarak gergin tutulur. Düşme durumunda bir sistem kablounun çözülmesini durdurur ve yavaşlatılan düşme eylemini durdurur.

FA 20 401 10/S, FA 20 401 20/R/S ve FA 20 401 30/S referanslı otomatik geri döndürücü mekanizmayla donatılmış düşmeyi önleyici ekipmanın ayrıca geri çıkarma/kurtarma işlevi de bulunur (EN1496:2017 Sınıf B). Kaldırma/indirme fonksiyonu, yüklerin kaldırılması/indirilmesine yönelik değil, kurtarmaya yöneliktir. KRATOS SAFETY'nin geri çıkarma ekipmanlarını uygun uyarılma paketini kullanarak bir KRATOS SAFETY üçağına monte ediniz. Bunu yapmadan önce, pakette birlikte sunulan "KULLANIM VE MONTAJ KILAVUZU"nu okuyunuz.

### **DÜŞMEYİ ÖNLEYİCİ FONKSİYONUN KULLANIMI:**

Cihazın düşmeyi önleyici konumda olduğunu kontrol edin. Kablo sarımalı ve açılmalı. Manivela dönmemelidir.

Aklı taktirde, manivelanın dönmeye eklenişinin yanındaki butonu çekin ve ve eksenini yeşil bant tamamen yok olana kadar içeriye itin. (Resim 1). Butonu ve eksenini bırakın. Yeşil bant görünmemelidir

Düşmeyi önleyici cihazın kablounun ucundaki konektörü, askı kayışının bir tutma noktasına (sırtta veya önde) tutturun (Resim 2). Kişi hareket edebilmelidir.

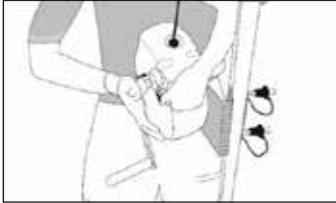

Resim 1



Resim 2

### **KURTARMA FONKSİYONUN KULLANIMI:**

Kablounun ucuna bağlı kişinin kendi kendine geri yukarıya çıkması imkansızdır.

Manivelanın dönmeye eklenişinin yanındaki butonu çekin. Aynı zamanda manivelanın dönmeye eklenişini yeşil bant görünene kadar çekin (Resim 3). Butonu ve eksenini bırakın. Yeşil bant görünmelidir.

Kulpu açın ve manivelayı çevirin.

Kişiyi indirmek için manivelayı saatin ters yönüne çevirin.

İndirme fonksiyonu sadece maksimum 2 m'lik bir mesafede bir kişinin indirilmesine yöneliktir. Bu mesafenin ötesinde ve indirme yoluyla kurtarma çerçevesinde, EN 341'e uygun bir indirici kullanılmalıdır.

Kişiyi yukarı çıkarmak için manivelayı saat yönünde çevirin.

**Dikkat:** kablounun sonuna geldiğinizde, yani tüm kablo çözüldüğünde ve kurtarma sistemini yukarıdaki "KURTARMA FONKSİYONUNUN KULLANIMI" kısmında tarif edildiği gibi etkinleştirdiğinizde, **yalnızca yukarıdan tahliyenin mümkün olduğunu** göz önünde bulundurmak önemlidir, bu nedenle manivelayı saat yönünde çevirmek gerekir, tarif edilenin dışında herhangi bir hareket yapmak cihazın arızalanmasına ve tahliyenin yapılamamasına neden olacaktır.

Kullanıcının güvenliği ekipmanın sürekli olarak etkin bir şekilde çalışmasına ve bu tanıma yazısındaki talimatların iyi anlaşılmasıyla bağlıdır.

Ürün üzerindeki işaretlerin kolayca okunabilir durumda olup olmadığı periyodik olarak kontrol edilmelidir.

Üstteki firdöndülü çengel bir bağlantı elemanı yardımıyla (EN362) bir sabitleme noktasına bağlanacaktır. Diğer uç (kablo) askı kayışının asılma noktasına bağlanacaktır.

Keşkin kenarlar, küçük çarptırmalar ve paslanma olayının önüne geçilmelidir çünkü bunlar kablounun performansını olumsuz yönde etkileyebilirler. Veya bu parçalar doğru biçimde korunmalıdır.

Ekipmanın sabitleme noktası kullanıcının üzerinde bir noktaya yerleştirilmiş olmalıdır (minimum direnç: R>12kN). Sistemin genel durumunun düşme esnasında sarkaç hareketini, düşme riskini ve yüksekliği sınırlayacak biçimde yapıldığı kontrol ediniz.

Güvenlik nedeniyle ve her kullanımdan önce herhangi bir cismin kablounun normal biçimde çözülmesine mani olmadığından emin olunuz.

Yerden minimum yükseklik kullanıcının ayaklarının altında 3 m olmalıdır.

Kablo çözüldükten birden bire serbest bırakılmaması tavsiye edilir. Çözülme işleminin kontrol altında tutulması daha doğru olacaktır.

Kullanımdan önce ve kullanımı esnasında olası bir kurtarma işlemini güvenli yapabilmemiz için gerekli önlemleri almanız tavsiye ederiz. Kurtarma operasyonları üçüncü bir kişinin hazır bulunmasını gerektirir. Bir kurtarma görevlisi tarafından yürütülen yükseltme yoluyla kurtarma operasyonu prosedürleri çerçevesinde, kurtarma operasyonu sırasında kurtarılan kişiyle her zaman doğrudan veya dolaylı göz teması (veya başka bir iletişim aracı) olmalıdır.

Ekipmanınızın performansını ve dolayısıyla kullanıcının güvenliğini etkileyebilecek tehlikelerin bilincinde olmalısınız. Örneğin, aşırı ısı (<-30°C ou > 50°C), doğa şartları (UV ışınları, nem), kimyasal ürünlerle, elektrikli uzun süre maruz kalmak, kullanım sırasında düşme engelleyicinin kırılıp bükülmesi, kesilmesi, aşınması, keşkin kenarlara sürtünmüş olması, vs.

Bu ekipman sadece eğitimden geçmiş, uzman ve sağlıklı kişiler tarafından veya eğitilmiş ve uzman kişilerin gözetiminde kullanılmalıdır. **Dikkat!** Bazı tıbbi koşullar kullanıcının güvenliğini olumsuz yönde etkileyebilir. Şüphe etmeniz halinde hekiminize danışınız.

**Her kullanımdan önce durdurma sisteminin çalışır durumda olduğunu ve düşme göstergesinin harekete geçmediğini kontrol ediniz (eğer bağlantı elemanı üzerinde mevcutsa).** Ekipmanın durumundan (paslanma belirtileri) veya bir düşmenin ardından (deformasyon) şüpheye düşmesi halinde ekipman yeniden kesinlikle kullanılmamalı ve/veya imalatçıya ya da onun yetkilendirdiği uzman bir kişiye geri gönderilmelidir.



**Cihaza herhangi bir para eklemek, ıkarmak, herhangi bir parasını deęiřtirmek veya cihazı herhangi bir řekilde tamir etmek yasaktır.**

**Kimyasal maddeler:** Kayıř dzgn alıřmasını olumsuz ynde etkileyebilecek kimyasal maddeler, solventler veya yanıcı maddeler ile temas ederse hizmet dıřına ıkarılmalıdır.

**TEKNİK ZELLİKLER:** Kablonun apı: 4,5 mm (elik) / 6,0 mm (aramid) - Malzeme: Galvanizli elik (FA 20401 10/20/30), paslanmaz elik (FA 20401 10S / 20S / 30S), aramid (FA 20401 20S) - Kopma > 12 kN.

**DOęRU KULLANIM:**

Cihaz, bilgi fiřinde belirtildięi gibi (bkz. norm EN363), dřmenin durdurulması sırasında oluřan enerjinin 6 kN'den az olmasını saęlamak zere bir dřuř durdurma sistemiyle birlikte kullanılır. Dřmeyi nleyici askı kayıřı (EN361) vcudu tutan ve kullanılmasına izin verilen tek donanımdır. Bir gvenlik fonksiyonunun bařka bir gvenlik fonksiyonunu engelleme ihtimali olduęundan kendi dřmeyi nleme ekipmanınızı imal etmek tehlikeli sonular doęurabilir. Dolayısıyla, her kullanımdan nce sistemin her parasının kullanılmasıyla ilgili tavsiyeleri okuyunuz.

**KONTROL:**

rnn belirtilen mr 10 yıldır (KRATOS SAFETY tarafından kabul edilen uzman bir kiři tarafından yıllık incelemesinin yapılması kořuluyla), ancak kullanılmasına ve yapılan yıllık kontrollerin sonucuna baęlı olarak bu sre daha uzun veya kısa olabilir.

Saęlamlıęından emin olmak ve kullanıcının emniyetini saęlamak iin ekipman, řpheniz olması durumunda veya bir dřme meydana geldięinde ya da her kořulda en az on iki ayda bir imalati veya yetkili kiřinin\* biri tarafından reticinin periyodik denetim prosedrlerine (ve zellikle denetim kılavuzlarına, ref. GI XX-XXXXXX-XX) tam uygun řekilde sistematik olarak kontrol edilmelidir.

\*: İnternet sitemizin řu blmnde yetkili kiřinin tanımını bulabilirsiniz: Teknik bilgiler/tavsiyeler.

Durumu belirten fiř rnn her yıllık kontrolnden sonra doldurulmalıdır. Her muayeneden sonra rn bilgi fiřinin (yazılı olarak) doldurulması, muayene tarihinin ve bir sonraki muayene tarihinin belirtilmesi gereklidir. Bir sonraki muayene tarihinin rn zerine de belirtilmesi tavsiye edilir. Bir rn hizmetten ekildięinde (dřtkten sonra veya bir denetimin ardından) "HİZMET DİŐİ" olarak tanımlanması ve yetkili bir kiři kullanılmasını yazılı olarak onaylamadıęı srece yeniden kullanılmaması gerekir.

**BAKIM VE SAKLAMA:** (Kesinlikle uyulması gereken talimatlar)

Ekipman nakliye esnasında her trl kesici cisimden uzak tutulmalı ve ambalajında korunmalıdır. Su ile temizlenmeli, bez ile silinmeli ve doęal olarak kuruyabilmesi iin iyi havalandırılan, her trl ateř veya ısı kaynaęından uzak bir yere asılmalıdır. Kullanım esnasında nemlenen ekipmanlar da aynı řekilde kurutulmalıdır. Ekipman orta sıcaklıkta, kuru ve iyi havalandırılan bir yerde, ambalajının iinde saklanmalıdır.

Tento návod musí být prodejcem přeložen do jazyka země, ve které je vybavení používáno (s výjimkou případů, kdy překlad zajišťuje výrobce).

Pro vaši bezpečnost přesně dodržujte návod k použití, kontrole, údržbě a skladování výrobku.

Společnost KRATOS SAFETY není odpovědná za přímé nebo nepřímé škody vzniklé nesprávným použitím výrobku. Nepoužívejte tento výrobek pro jiné účely, než pro jaké je určen!

### **NÁVOD K POUŽITÍ A BEZPEČNOSTNÍ POKYNY:**

Samozatahovací zachycovač pádu je osobní ochranný pracovní prostředek; je určen pro použití jedním uživatelem (v daném okamžiku smí být používán pouze jednou osobou). Při pohybu uživatele (vzhůru či dolů) se zachycovací popruh navijí nebo odvíjí z kladky. Ocelové lano (nebo popruh) je udržováno v napjatém stavu pomocí vratné pružiny. V případě pádu systém zachycovače zablokuje ocelové lano (nebo popruh) a zastaví jeho odvíjení, čímž okamžitě zachytí pád.

Záchytná zařízení proti pádu s automatickým navíjením FA 20 401 10/S, FA 20 401 20/R/S a FA 20 401 30/S jsou rovněž vybavena funkcí rekuperace/záchrana (EN1496:2017 Třída B). Funkce zvedání/spouštění dolů je určena pro záchranářské účely a nikoliv pro zvedání/spouštění břemen. Rekuperační záchytná zařízení proti pádu KRATOS SAFETY jsou určena k instalaci na trojnožku KRATOS SAFETY prostřednictvím příslušné adaptační sady: viz návod «NÁVOD K INSTALACI A K POUŽITÍ» dodaný s touto sadou.

### **POUŽITÍ ZÁCHYTNÉ FUNKCE:**

Zkontrolujte, zda je záchytné zařízení proti pádu správně v záchytné poloze. Lano se odvine a navine. Klikla se netočí.

Pokud tomu tak není, zatáhnete za čep, který se nachází vedle osy otáčení klikly a přemístíte osu klikly, dokud zcela nezmizí zelený kroužek (Obr. 1).

**Pořte vše pustite, zelený kroužek musí zůstat schovaný.**

Zavěste konektor, který se nachází na konci lana, k závěsnému bodu záchytného zařízení proti pádu (zádovému nebo hrudnímu) postroje (Obr. 2). Osoba se může přemísťovat.



Obr. 1



Obr. 2

### **POUŽITÍ ZÁCHRANNÉ FUNKCE :**

Osoba zavěšená na konci lana nemá možnost dostat se nahoru vlastní silou.

Zatáhnete za čep, který se nachází vedle osy otáčení klikly a zároveň zatáhnete za osu otáčení klikly, dokud se neobjeví zelený kroužek (Obr. 3). **Vše uvolněte, zelený kroužek musí být stále vidět.**

Rozložte rukojeť a otáčejte klikkou.

Ke spuštění osoby otáčejte klikkou proti směru hodinových ručiček.

Funkce spouštění dolů je určena pouze ke spuštění osoby na maximální vzdálenost 2 m. Při překročení této vzdálenosti a v rámci záchraně prostřednictvím spouštění osoby dolů by mělo být použito slaňovací zařízení odpovídající EN 341.

K vytažení osoby otáčejte klikkou ve směru hodinových ručiček.

**Pozor,** když dosáhnete konce lana, tzn. jakmile je odvinuté celé lano a aktivujete samonavíjecí zachycovací systém, jak je uvedeno výše v odstavci „POUŽITÍ ZÁCHRANNÉ FUNKCE“, je důležité si uvědomit, že **vyproštění osoby je možné pouze vytažením nahoru**, z tohoto důvodu otáčejte klikkou ve směru hodinových ručiček. Jakákoli jiná než uvedená manipulace může způsobit poruchu zařízení a znemožnit provedení vyproštění.

Bezpečnost uživatele závisí na účinnosti vybavení a plném porozumění bezpečnostním požadavkům uvedeným v tomto dokumentu.

Označení produktu by mělo být neustále čitelné, proto je nutná jeho pravidelná kontrola.

Horní otočný závěs zachycovače je připojen do kotvicího bodu pomocí spojky (EN362) a opačný konec (ocelové lano) je připojen do hlavního připojovacího bodu zachycovacího postroje.

Přítomnost ostrých hran, struktur malého průměru a koroze mohou ovlivnit funkci popruhu; je vhodné se jim vyhnout, případně použít příslušnou ochranu.

Kotvicí bod pro zachycovač pádu by měl být umístěn nad uživatelem (minimální pevnost  $R > 12$  kN - EN795:2012). Při instalaci zařízení berte ohled na to, aby při pádu došlo k minimálnímu zhrounutí do strany, a aby práce byla prováděna takovým způsobem, který sníží riziko pádu nebo jeho délku. Z bezpečnostních důvodů a před každým použitím zkontrolujte, zda v místě prováděné práce není žádná překážka, která by bránila běžnému odvíjení/navíjení popruhu.

**Minimální volná hloubka musí být: 3 m pod chodidly uživatele.**

Doporučujeme, abyste popruh po jeho odvinutí náhle nepouštěli; je lepší ho při zpětném navíjení držet rukou a kontrolovat jeho navinutí.

Před a během použití doporučujeme, abyste dodrželi všechna nezbytná opatření pro bezpečnou záchranu, kdyby jí bylo potřeba. Záchraně operace vyžadují přítomnost třetí osoby. V rámci záchranářských postupů se zvedáním prováděným záchranářem musí záchranář po celou dobu záchraněho zásahu zachovávat přímý nebo nepřímý oční kontakt (nebo použít jiný komunikační prostředek) se zachraňovanou osobou.

Berte v potaz rizika, která mohou snížit účinek vašeho vybavení a tedy i bezpečnost uživatele v případě vystavení extrémním teplotám ( $< -30$  °C nebo  $> 50$  °C), prodloužené expozice klimatickým vlivům (UV paprskům, vlhkosti), působení chemických přípravků, elektrického napětí nebo v případě kroucení záchytného zařízení proti pádu během používání, kontaktu s ostrými hranami, tření či pofezání atd.

Toto zařízení smí používat pouze odborně proškolené, kvalifikované osoby v dobrém zdravotním stavu, nebo pod dohledem proškolených a kvalifikovaných osob. Varování! Některé zdravotní podmínky mohou ovlivnit bezpečnost uživatele, v případě pochybností se poraďte s lékařem.

Před použitím vždy zkontrolujte, že blokovácí systém je v pořádku, a že indikátor pádu není aktivován (pokud je na spojce). Zkontrolujte, zda tlumič pádu nebyl aktivován. Pokud máte jakékoli pochybnosti o stavu zařízení (stopy koroze) nebo po pádu (deformace), výrobek nepoužívejte a/nebo jej zašlete výrobci nebo oprávněné osobě pověřené výrobcem.

**Je zakázáno provádět jakékoliv opravy či úpravy, přidávat, odstraňovat či vyměňovat jakoukoliv část zařízení.**



Obr. 3



**Chemické látky:** vyřadte systém z použití, pokud přijde do styku s chemickými látkami, rozpouštědly nebo palivy, které by mohly mít vliv na jeho funkci.

**TECHNICKÉ PARAMETRY:** Ocelové lano průměr: 4,5 mm (ocel) / 6,0 mm (aramid) - Materiál: galvanizovaná ocel (FA 20 401 10/20/30), nerezová ocel (FA 20 401 10S / 20S / 30S), aramid (FA 20 401 20S) – mez pevnosti > 12 kN.

#### **VHODNOST POUŽITÍ:**

Zařízení by mělo být použito v systému zachycení pádu, jak je uvedeno v katalogovém listu (viz norma EN363) který zaručuje, že energie vyvinutá při zachycování pádu nepřekročí 6 kN. Zachycovací postroj (EN361) je jediným vybavením zachycujícím lidské tělo, které smí být použito. Může být nebezpečně vytvořit si vlastní systém zachycení pádu, ve kterém každá bezpečnostní funkce může omezovat jinou bezpečnostní funkci. Proto je důležité nastudovat si doporučení pro použití jednotlivých součástí systému před jeho použitím.

#### **REVIZE:**

Životnost výrobku je 10 let (za předpokladu každoroční kontroly oprávněným pracovníkem společnosti KRATOS SAFETY), avšak tato doba se může zkrátit nebo prodloužit v závislosti na používání výrobku a/nebo výsledcích každoročních kontrol.

Pro ověření odolnosti a tedy i zajištění bezpečnosti uživatele by měl být výrobek kontrolován výrobcem nebo odborně způsobilou osobou\* za přísného dodržení postupu pro provádění pravidelných zkoušek stanoveného výrobcem (zejména pokynů pro provádění inspekci GI XX-XXXXX-XX) při pochybnostech či po zachycení pádu, a pravidelně minimálně jednou ročně.

\*: viz definice autorizované osoby na našich internetových stránkách v sekci: Informace/technické poradenství.

Katalogový list je třeba (písemně) doplnit po každé kontrole výrobku; datum kontroly a datum příští kontroly je třeba zaznamenat do katalogového listu, doporučujeme rovněž poznačit datum příští kontroly na výrobek. Pokud je výrobek vyřazen (po pádu nebo na základě inspekce), musí být označen štítkem „MIMO PROVOZ“ a nesmí být opět používán až do chvíle, kdy je autorizovanou osobou písemně potvrzena možnost jeho dalšího používání.

#### **ÚDRŽBA A SKLADOVÁNÍ:** (striktně dodržujte tyto pokyny)

Během transportu uchovávejte výrobek v obalu, v dostatečné vzdálenosti od jakékoliv řezné plochy; čistěte vodou, sušte hadrem a ponechte schnout volně na dobře větraném místě, mimo otevřený oheň nebo zdroje tepla; stejný postup aplikujte na součásti, které navlhly během používání. Systém musí být uložen v obalu na suchém, dobře větraném místě, chráněném před extrémními teplotami.



Tento návod musí dať preložiť predajca do jazyka krajiny, v ktorej sa zariadenie používa (okrem prípadov, ak preklad poskytne výrobca).

Pre vašu bezpečnosť presne dodržujte návod na použitie, kontrolu, údržbu a skladovanie výrobku.

Spoločnosť KRATOS SAFETY nie je zodpovedná za priame alebo nepriame škody vzniknuté nesprávnym použitím výrobku. Nepoužívajte tento výrobok na iné účely, než na aké je určený!

### **NÁVOD NA POUŽITIE A BEZPEČNOSTNÉ POKYNY:**

Samonavijacie zariadenie na zachytávanie pádu je jednou zo súčastí osobného ochranného vybavenia. Je určené na použitie jednou osobou (môže ho teda v jednom okamihu používať iba jedna osoba). Počas premiestňovania používateľa (hore - dole) sa lano odvíja a navíja na kladku. Lano sa neustále pridržiava natiahnuté vďaka spätnej pružine. V prípade pádu zisťovací mechanizmus zablokuje odvíjanie lana a okamžite zastaví začatý pád.

Samonavijacie zariadenia na zachytávanie pádu FA 20 401 10/S, FA 20 401 20/R/S a FA 20 401 30/S majú aj stabilizačný/záchraný systém (EN1496:2017 Trieda B). Funkcia zdvihania/spúšťania je určená na záchranu a nie na zdvíhanie/spúšťanie nákladov. Stabilizačné zariadenia na zachytávanie pádu KRATOS SAFETY musia byť pomocou vhodných nástrojov nainštalované na trojnožke KRATOS SAFETY: pozri „NÁVOD NA INŠTALÁCIU A POUŽITIE“, ktorý je súčasťou súpravy nástrojov.

### **POUŽITIE FUNKCIE ZACHYTÁVAČA PÁDU:**

Skontrolujte, či je zachytávač pádu v polohe na zachytenie pádu. Lano sa odvíja a navíja. Kľuka sa neotáča.

V opačnom prípade potiahnite za tlačidlo umiestnené na boku osi rotácie kľuky a os kľuky zasunite na doraz, aby sa zelený krúžok úplne schoval (Obr. 1). *Všetko involňte, zelený krúžok by mal zostať neviditeľný.*

Karabínku umiestnenú na konci lana zachytávača pádu pripnite ku kotviacemu bodu zachytávača pádu (chrbtový alebo hrudný) na postroji (Obr. 2). Používateľ sa môže premiestňovať.



Obr. 1



Obr. 2

### **POUŽITIE ZÁCHRANNEJ FUNKCIE :**

Osoba upevnená na konci lana nie je schopná sama vytiahnuť.

Potiahnite za tlačidlo umiestnené na konci osi otáčania kľuky a zároveň potiahnite os otáčania kľuky dovedľa, kým sa zelený krúžok neobjaví (Obr. 3). *Všetko involňte, zelený krúžok by mal zostať viditeľný.*

Rozložte rukoväť a otáčajte kľukou.

Spúšťanie osoby: Kľukou otáčajte proti smeru otáčania hodinových ručičiek.

Funkcia spúšťania je určená iba na spúšťanie osoby z maximálnej vzdialenosti 2 m. Pri dlhšej vzdialenosti sa v rámci záchranného spúšťania odporúča používať zlaňovacie zariadenie v súlade s normou EN 341.

Vytáhanie osoby: Kľukou otáčajte v smere otáčania hodinových ručičiek.

**Pozor,** keď ste na konci lana, t. j. keď je celé lano odvinuté, a aktivujete záchranný systém, ako je opísané v časti „POUŽITIE ZÁCHRANNEJ FUNKCIE“ vyššie, je dôležité vziať do úvahy, že **evakuácia je možná len zhora**. Takže kľukou sa musí otáčať v smere hodinových ručičiek. Akákoľvek iná manipulácia spôsobí poruchu zariadenia a nebude možné vykonať evakuáciu.



Obr. 3

Bezpečnosť používateľa závisí od trvalej účinnosti vybavenia a od správneho porozumenia pokynom v tomto návode.

Čitateľnosť označenia výrobku je potrebné pravidelne kontrolovať.

Horný závesný krúžok sa pripojuje ku kotviacemu bodu pomocou karabíny (EN362) a opačný koniec (lano) sa pripojuje k upevňovaciemu bodu postroja.

Je potrebné sa vyhýbať ostrým hranám, konštrukciám so slabým priemerom a korózií, pretože môžu ovplyvniť účinnosť lana, alebo musia byť chránené vhodným spôsobom.

Kotviaci bod zariadenia sa musí nachádzať nad používateľom (minimálna odolnosť  $R > 12$  kN - EN795:2012). Overta, či všeobecné usporiadanie obmedzuje kyvadlový pohyb v prípade pádu a či je možné prácu vykonávať tak, aby nedochádzalo ku kyvadlovému efektu, ohrozeniu a pádu z výšky. Z bezpečnostných dôvodov je potrebné pred každým použitím skontrolovať, či nič neprekáža normálnemu odvíjaniu lana v prípade pádu.

**Voľný priestor pod pomockou musí byť minimálne: 3 m pod nohami používateľa.**

Lano sa neodporúča rýchlo uvoľniť, keď je odvinuté; počas opätovného navíjania sa odporúča ho pridržiavať.

Pred používaním a počas používania sa odporúča urobiť opatrenia potrebné na zabezpečenie bezpečného priebehu prípadnej záchrannej akcie. Záchranné operácie si vyžadujú prítomnosť tretej osoby. Pri záchranných prevádzkových postupoch, kde záchranách využíva funkciu zdvíhania, je potrebné zaručiť priamy alebo nepriamy vizuálny kontakt (alebo iný spôsob komunikácie) so záchranenou osobou počas celej doby záchrannej operácie.

Dávajte si pozor na riziká, ktoré by mohli znížiť výkon vášho vybavenia, a teda aj bezpečnosť používateľa v prípade vystavenia extrémnym teplotám (< -30 °C alebo > 50 °C), dlhodobou nepriaznivým poveternostným podmienkam (UV žiarenie, vlhkosť), chemickým činidlám, pôsobeniu elektrického napätia, v prípade torzie systému na zachytávanie pádu počas používania, alebo v prípade ostrých hrán, trenia alebo rezných hrán a pod.

Toto zariadenie je určené iba pre vyškolené a kvalifikované osoby v dobrom zdravotnom stave alebo pre osoby pracujúce pod dohľadom vyškoleného a kvalifikovaného pracovníka. Varovanie! Aktuálny zdravotný stav môže mať vplyv na bezpečnosť používateľa. V prípade pochybností sa poraďte so svojim lekárom.

Pred každým použitím skontrolujte, či je blokovací systém funkčný a či sa neaktivoval indikátor pádu (ak sa nachádza na karabíne). V prípade pochybnosti o stave zariadenia (známky oxidácie) alebo po páde (deformácia) alebo po páde (deformácia) sa zariadenie nesmie znova používať a/alebo sa musí vrátiť výrobcovi alebo kompetentnej osobe oprávnenej výrobcom.

**Je zakázané akýmkoľvek spôsobom opravovať, dopĺňať, odstraňovať alebo vymieňať akékoľvek komponenty zariadenia.**



**Chemické látky:** V prípade, že sa zariadenie dostalo do kontaktu s chemickými látkami, riedidlami alebo horľavinami, ktoré by mohli ovplyvniť jeho funkčnosť, zariadenie vyradte.

**TECHNICKÉ PARAMETRE:** Priemer lana: 4,5 mm (ocel') / 6,0 mm (aramid) - Materiál: galvanizovaná oceľ (FA 20 401 10/20/30), nehrdzavejúca oceľ (FA 20 401 10S / 20S / 30S), aramid (FA 20 401 20S) - prasknutie > 12 kN.

#### **VHODNOSŤ POUŽITIA:**

Zariadenie sa používa so zachytávacím systémom v prípade pádu, ktorý je uvedený v popisnom dokumente (pozri normu EN363) s cieľom zabezpečiť, aby energia vyvinutá počas zachytávania pádu bola nižšia ako 6 kN. Postroj na zachytenie pádu (EN361) je jedinou povolenou zachytanou pomôckou tela, ktorá sa smie používať. Môže byť nebezpečné používať vlastné vyrobené zariadenie na zaistenie proti pádu, pretože jeho bezpečnostná funkcia môže kolidovať s inou bezpečnostnou funkciou. Pred použitím ktorejkoľvek bezpečnostnej súčasti si preštudujte návod na jej použitie.

#### **KONTROLA STAVU:**

Životnosť výrobku je 10 rokov (za predpokladu každoročnej kontroly oprávneným pracovníkom spoločnosti KRATOS SAFETY), avšak tento čas sa môže skrátiť alebo predĺžiť v závislosti od používania výrobku a/alebo výsledkov každoročných kontrol.

Zariadenie musí pravidelne kontrolovať výrobca alebo kompetentná osoba\* v prípade pochybností, pádu a minimálne raz za dvanásť mesiacov, aby sa zaručila jeho odolnosť, a teda aj bezpečnosť používateľa, pričom sa musia dodržať presné prevádzkové metódy výrobcu určené na pravidelné kontroly (a predovšetkým overovacie príručky, ref. GI XX-XXXXXX-XX).

\*: definícia termínu kompetentná osoba je uvedená na našej internetovej lokalite v rubrike: Informácie/Technické rady.

Informačný záznam výrobku je potrebné doplniť (pisomne) po každej kontrole. Dátum kontroly a dátum nasledujúcej kontroly musí byť uvedený na informačnom zázname a zároveň sa odporúča, aby bol dátum nasledujúcej kontroly uvedený aj na výrobku. Keď sa výrobok vyradí z prevádzky (po páde alebo po kontrole), je potrebné označiť „MIMO PREVÁDZKY“ a nesmie sa znova používať, kým kompetentná osoba písomne nepotvrdí, že je možné ho používať.

#### **ÚDRŽBA A SKLADOVANIE:** (Tieto pokyny je nevyhnutné presne dodržiavať)

Počas prepravy postroj uchovávajte v jeho obale, v dostatočnej vzdialenosti od akejkoľvek reznej plochy. Postroj čistite mydlovou vodou, vysušite ho suchou handrou a zaveste na dobre vetranom mieste, aby prirodzene vyschol. Nepoužívajte otvorený oheň alebo akýkoľvek zdroj tepla. Rovnako postupujte i v prípade, že niektorá zo súčastí postroja počas používania navlhne. Kovové súčasti čistite handrou napustenou parafínovým olejom. Nikdy nepoužívajte bieliadlá alebo rozpúšťadlá. Postroj by mal byť skladovaný v pôvodnom obale na teplom, suchom a vetranom mieste chránenom pred priamym slnečnými lúčmi, sálavým teplom a chemikáliami.



Šo lietošanas instrukciju jātulko izplatītājam tās valsts valodā, kurā aprīkojums tiek izmantots (izņemot gadījumus, kad tulkojumu nodrošina ražotājs). Jūsu drošībai stingri ievērojiet lietošanas, verificēšanas, uzturēšanas un uzglabāšanas instrukcijas.

KRATOS SAFETY neuzņemas atbildību par tiem, kas nav norādīti šajā paziņojumā, rezultātā; neizmantojiet šo aprīkojumu ārpus tā iespējām.

### **LIETOŠANA UN PIESARDZĪBAS PASĀKUMI**

Ievelkoša tipa kritiena aizturētājs ir individuāls aizsardzības līdzeklis; to jāpieskir vienam lietotājam (to atļauts vienlaicīgi izmantot tikai vienam cilvēkam). Kad lietotājs kustas (uz augšu vai uz leju), kabelis tiek uzfiks uz vai notīts no triša. Kabeļa nosprīgojums tiek nodrošināts, izmantojot atgriezējspēri. Kritiena gadījumā sistēma nobloķē kabeli un nepieļauj tā notīšanos, tādējādi nekavējoties aizurot kritienu.

Ievelkoša tipa kritiena aizturētāji nr. FA 20 401 10/S, FA 20 401 20/R/S un FA 20 401 30/S ir aprīkoti arī ar glābšanas funkciju (EN1496:2017 B klase). Pacelšanas / nolaišanas funkcija ir paredzēta glābšanai nevis kravas pacelšanai / nolaišanai. KRATOS SAFETY ievelkoša tipa kritiena aizturētāji ar glābšanas funkciju ir paredzēti uzstādīšanai uz KRATOS SAFETY statīva, izmantojot pareizu noregulēšanas komplektu: skatiet „UZSTĀDĪŠANAS UN LIETOŠANAS PAMĀCĪBA”, kas iekļauta līdz komplektam.

### **IZMANTOŠANA KRITIENA AIZTURĒŠANAS REŽĪMĀ:**

Pārliecinieties, ka kritiena aizturētājs ir kritiena aizturēšanas režīmā: stieplu trosē izritinās un satinās, rokturis negrozās.

Ja tā nav, pavelciet pogu, kas atrodas blakus roktura rotācijas asiņ un novietojiet rotācijas asi tā, lai zaļais gredzens būtu pilnībā neredzams (1. attēls).

Atlaidiet gan pogu, gan asi: zaļajam gredzenam būtu jāpaliek neredzamam.

Pievienojiet savienotāju, kas atrodas stieplu troses galā, pie ietilgta stiprinājuma punkta (muguras vai krūšu) (2. attēls). Operators var pakustēties.

1. attēls



2. attēls

### **IZMANTOŠANA GLĀBŠANAS REŽĪMĀ:**

Persona, kas ir piestiprināta kritiena aizturētāja stieplu trosēi, nespēj saviem spēkiem uzkāpt atpakaļ.

Pavelciet pogu, kas atrodas blakus roktura rotācijas asiņ, un vienlaicīgi pavelciet rotācijas asi, līdz kļūst redzams zaļais gredzens (3. attēls). Atlaidiet gan pogu, gan asi: zaļajam gredzenam būtu jāpaliek redzamam.

Atloki rokturi un pagrieziet kloķi.

Šajā funkcijā (operatora nolaišanā) operatoru var nolaist ne vairāk kā 2 m; lai veiktu tālāku nolaišanu glābšanas nolūkos, ir jāizmanto nolaišanas ierīce, kas atbilst EN341 standartam.

Lai nolaistu operatoru saurā telpā: pagrieziet kloķi pretēji pulksteņrādītāja virzienam.

Nolaišanas funkcija ir paredzēta vienīgi tam, lai nolaistu personu ne tālāk kā 2 m attālumā. Ja attālums ir lielāks, tad glābšanai ar nolaišanu ir jāizmanto EN 341 atbilstoša virve.

Lai paceltu operatoru atpakaļ: pagrieziet kloķi pulksteņrādītāja virzienā.

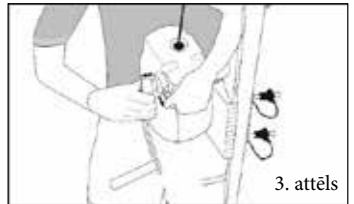

3. attēls

**Uzmanību,** kad esat tiecis līdz virves beigām, proti, kad visa virve ir izritināta, un jūs aktivizējat stāvokļa atjaunošanas sistēmu, kā aprakstīts nodaļā « GLĀBŠANAS FUNKCIJAS IZMANTOŠANA » šeit augstāk, ir svarīgi ņemt vērā to, ka ir **iespējama evakuācija tikai no augšas**, jāpagriež rokturis pulksteņrādītāja virzienā, un jebkura cita manipulācija radīs aparāta darbības traucējumu un nebūs iespējams izpildīt evakuāciju.

Lietotāja drošība ir atkarīga no aprīkojuma efektivitātes un šajā brošūrā iekļauto instrukciju pilnīgas izpratnes.

Ir periodiski jāpārbauda izstrādājuma marķējumu derīgums.

Augšējais šarnīrs ir savienots ar stiprinājuma punktu, izmantojot savienotāju (EN362), un otrs gals (kabelis) ir piestiprināts drošības punktam uz ietilgta. Jāizvairās no asām malām, konstrukcijām ar mazu diametru un korozijas, jo šie elementi var ietekmēt kabeļa veiktspēju; vai arī tie ir atbilstoši jāaizsargā. Ierīces stiprinājuma punktam jāatrodas virs lietotāja (minimālā izturība: R>12kN - EN795:2012). Nodrošiniet, lai vispārējais izvietojums ierobežotu svārstu efektu kritiena gadījumā un lai darbu varētu veikt veidā, kas ierobežo kritiena risku un augstumu.

Drošības nolūkos un pirms katras lietošanas reizes pārliecinieties, ka nav šķēršļu, kas kritiena gadījumā traucētu normālu kabeļa darbību.

Minimālajam brīvajam attālumam jābūt: 3 m zem lietotāja pēdām.

Tāpat ieteicams pēkšņi neatlaist kabeli, kad tā tiek izritināta; labāk turēt uz tā roku, kamēr tas tiek ietīts ievelkošā tipa kritiena aizturētājā.

Pirms lietošanas un lietošanas laikā ieteicams ievērot visus piesardzības pasākumus, kas nepieciešami, lai tiktu nodrošināta droša glābšana. Glābšanas operācijās ir jāpiedalās trešajai personai. Glābējam, veicot pacelšanas darbības, ir jāsauglabā tiešs vai netiešs acu kontakts (vai cita veida saziņa) ar glābjamo personu visā glābšanas operācijas laikā.

Apzinieties riskus, kas var mazināt jūsu aprīkojuma efektivitāti, tādējādi mazinot arī lietotāja drošību, ko rada pakļaušana pārmērīgām temperatūrām (< -30°C vai > 50°C), pārmērīga pakļaušana klimatiskajiem apstākļiem (UV starojums, mitrums), ķīmiskām vielām, elektriskām ierobežojumiem, kritiena aizturēšanas sistēmas savērpšanās lietošanas laikā, asas malas, berze vai saplīšana u.c.

Šis aprīkojums ir paredzēts lietošanai tikai apmācītām, kvalificētām personām ar labu veselības stāvokli vai arī apmācītu un kvalificētu personu uzraudzībā. **Brdinājums!** Noteikti medicīniski stāvokļi var ietekmēt lietotāja drošību; ja jums radušās šaubas, sazinieties ar jūsu ārstu.

**Pirms lietošanas vienmēr pārbaudiet,** vai bloķēšanas sistēma ir darba kārtībā un ka nav aktivizēts kritiena indikators (ja tāds ir uz savienotāja). Ja jums radušās šaubas par aprīkojuma stāvokli (oksidācijas pazīmes), kā arī pēc kritiena (deformācija), nelietojiet sistēmu un/vai atgrieziet to ražotājam vai ražotāja pilnvarotai kompetentai personai.

**Nav atļauts veikt izstrādājuma remontu, nenoveļiet, nepievienojiet un nomainiet izstrādājuma sastāvdaļas.**

**Ķīmiskie produkti:** izņemiet sistēmu no ekspluatācijas, ja tā bijusi pakļauta ķīmisko produktu, šķīdinātāju vai degvielu iedarbībai, kas var ietekmēt tās darbību.



TEHNISKIE DATI: Kabeļa diametrs: 4,5 mm (tērauds) / 6,0 mm (aramīds) - Materiāls: cinkots tērauds (FA 20 401 10/20/30), nerūsējošs tērauds (FA 20 401 10S/20S/30S), aramīds (FA 20 401 20S) – pārrāvuma izturība > 12 KN.

#### **PIEMĒROTĪBA LIETOŠANAI:**

Aprīkojumu jāizmanto ar kritiena aizturēšanas sistēmu, kā noteikts datu labā (skatiet standartu EN363), lai garantētu, ka kritiena aizturēšanas laikā uz lietotāju izdarītais dinamiskais spēks nepārsniegtu 6 kN. Kritiena aizturēšanas ierīgs (EN361) ir vienīgā ķermeņa satveršanas ierīce, ko atļauts izmantot. Var būt bīstami izveidot savu kritiena aizturēšanas sistēmu, tā kā katra drošības funkcija var traucēt kādai citai drošības funkcijai. Tādēļ ir svarīgi pirms lietošanas izlasīt katras sistēmas sastāvdaļas lietošanas ieteikumus.

#### **VERIFICĒŠANAS PROCEDŪRA:**

Aprīkojuma ieteicamais kalpošanas mūžs ir 10 gadi (saskaņā ar KRATOS SAFETY pilnvarotas kompetentas personas veiktām ikgadējām pārbaudēm), taču šis periods var būt garāks vai īsāks atkarībā no aprīkojuma izmantojuma un/vai ikgadējo pārbaūžu rezultātiem.

Šaubu gadījumā, pēc kritiena, kā arī vismaz reizi gadā ražotājam vai kompetentai personai\* ir jāpārbauda izstrādājums atbilstoši ražotāja periodiskās pārbaudes procedūrām (un jo īpaši pārbaudes vadlīnijām GI XX-XXXXXX-XX), lai pārbaudītu tā izturību un tādējādi lietotāja drošību.

\* kompetentas personas definīcija ir iekļauta mūsu tīmekļa vietnes sadaļā: Informācija/ Tehniski ieteikumi.

Produkta datu lapa ir jāaizpilda (rakstveidā) pēc katras verifikācijas; datu lapā ir jānorāda pārbaudes datums un nākamās pārbaudes datums; tāpat ieteicams norādīt nākamās pārbaudes datumu uz izstrādājuma. Ja izstrādājums ir izņemts no ekspluatācijas (pēc kritiena vai pārbaudes), tas ir attiecīgi jāidentificē, un to ir aizliegts atkārtoti izmantot, līdz izmantošanu nav rakstiski apstiprinājis kompetenta persona, kas ir pilnvarota sniegt šādu apstiprinājumu. Tiklīdz kā izstrādājums tiek izņemts no ekspluatācijas (pēc kritiena vai pēc apskates), uz tā ir jānorāda "NEDARBOJAS" un to drīkst izmantot vienīgi tad, ja kompetenta persona rakstiski ir apstiprinājusi, ka izstrādājumu ir iespējams izmantot.

#### **APKOPE UN UZGLABĀŠANA:** (Stingri ievērojiet šos norādījumus)

Transportēšanas laikā glabājiet izstrādājumu tā iepakojumā, droši attālumā no asām virsmām; ņiriet to ar ūdeni, noslaukiet ar lupatu un pakariniet labi vēdinātā vietā, lai tas dabīgi nožūtu; sargājiet to no atklātas liesmas vai siltuma avota; veiciet tādu pašu procedūru arī visām sastāvdaļām, kas lietošanas laikā kļuvušas mitras. Sistēma ir jāuzglabā iepakojumā sausā, labi vēdinātā vietā, aizsargājot to no pārmērīgām temperatūrām.





**FICHE D'IDENTIFICATION DE L'EQUIPEMENT / EQUIPMENT IDENTIFICATION SHEET / IDENT-DATENBLATT DES GERÄTES / FICHA DE IDENTIFICACION DEL EQUIPO / SCHEDA DI IDENTIFICAZIONE DEL DISPOSITIVO / IDENTIFIKATIEKAART VAN DER UTRUSTING / KARTA IDENTYFIKACYJNA SPRZĘTU / FICHA DE IDENTIFICAÇÃO DO EQUIPAMENTO / UDBSTYRETS IDENTIFIKATIONSBLAD / LAITTEN TIEDOT / IDENTIFIKASJONSKORT FOR UTSTYRET / ID-KORT FÖR UTRUSTNINGEN / IDENTIFIKACIJSKA LISTINA OPREME / EKIPMAN TANITIM FORMU / IDENTIFIKAČNÍ LISTINA ZAŘIŽENÍ / IDENTIFIKAČNÝ / ZÁZNAM ZARIAEDIA**

Nom de l'utilisateur / User's name / Name des Benutzers / Nombre del usuario / Nome dell'utilizzatore / Naam van de gebruiker / Nazwisko użytkownika / Nome do utilizador / Bruger Navn / Käyttäjän nimi / Bruker navn / Användarnamn / Kullanıcı Adı / Ime uporabnika / Jméno uživatele / Meno používateľa:

Référence / Reference / TeileNr. / Referencia / Riferimento / Bestelnr. / N° ref. / Referência / Reference / Viite / Referanse / Referens / Referans / Referenca / Referenčni čísla / Referencia:

N° de lot (ou série) / Batch (or serial) n° / Losnummer (oder Seriell) / N° de lote (ou de serie) / N° di lotto (o serie) / Lotnummer (of serie) / N° partii (lub serii) / N° de lote (ou série) / Partiets nummer (eller serie) / Erän numero (tai sarja) / Varepartiets nummer (eller serial) / Varunummer (eller serie) / Parti numeras (veya seri) / Številka serije (ali serija) / Číslo sarže (nebo řada) / Číslo sarže (alebo řad):

Date de fabrication / Date of manufacture / Herstellungsdatum / Fecha de fabricación / Data di fabbricazione / Productiedatum / Data produkcy / Data de fabrico / Fremstillingsdato / Valmistuspäivämäärä / Datum for produksjon / Datum for tillverkning / Datum proizvodnje / Üretim tarihi / Datum výroby / Datum výroby:

Date d'achat / Date of purchase / Kaufdatum / Fecha de compra / Data d'acquisto / Aankoopdatum / Data zakupu / Data de compra / Kobsdato / Ostopäivä / Kjøpsdato / Inköpsdatum / Satin alma tarihi / Datum nákupu / Datum nákupu:

Date de 1ère mise en service / Date of 1st use / Datum der 1. Inbetriebnahme / Fecha de la 1ª puesta en servicio / Data della 1a messa in esercizio / Datum eerste gebruik / Data pierwszego użycia / Data da 1ª utilização / Data for idriftsættelse / Käyttöönottajankohta / Datum for igångkjöring / Datum för idrifttagning / İlk vereyi tarihi / Datum prve uporabe / Datum prvnho použití / Datum prvho uvedenia do prevádzky:

Fabricant / Manufacturer / Hersteller / Fabricante / Produttore / Fabrikant / Producenta / Fabricante / Fabrikant / Valmistaja / Producent / Tilverkare / Proizvajalec / Uretici / Výrobec / Výroba:

Adresse / Address / Adresse / Dirección / Indirizzo / Adres / Adres / Endereço / Adresse / Osoite / Adresse / Address / Naslov / Adres / Adresa / Adresa:

Tel, fax, email et site Internet / Tel, fax, e-mail and website / Tel, Fax, E-mail and Website / Tel, fax, email y website / Telefono, fax, e-mail e sito internet / Telefon, fax, e-mail og hjemmeside / Tel., faks, email i ströny internetowej / Tel, fax, e-mail e página Internet / Tlf, fax, e-mail og hjemmeside / Puhelin, faksi, sähköposti ja verkosivusto / Tel, faks, e-post og nettside / Tfn, fax, e-post og hemsida / Tel, faks, e-naslov in spletna stran / Tel faks, e-posta ve web sitesi / Telefon, fax, e-mail a webové stránky / Telefon, fax, e-mail a webové stránky:

**KRATOS SAFETY**

**689 CHEMIN DU BUCLAY**  
**38540 HEYRIEUX - (FRANCE)**

**Tel: +33 (0)4 72 48 78 27**  
**Fax: +33 (0)4 72 48 58 32**  
**info@kratosafety.com**  
**www.kratosafety.com**

**EXAMEN PÉRIODIQUE ET HISTORIQUE DES RÉPARATIONS / PERIODIC EXAMINATION AND REPAIR HISTORY / REGELMÄBIGE INSPEKTION UND REPARATUR HISTORIE / EXAMEN PERIÓDICO E HISTÓRICO DE LAS REPARACIONES / CONTROLLO PERIODICO E STORICO RIPARAZIONI / PERIODIEKE INSPECTIE EN OVERZICHT REPARATIES / PRZEGLĄD OKRESOWY I HISTORIA NAPRAW / VERIFICAÇÃO PERIÓDICA E HISTORIAL DAS REPARAÇÕES / PERIODISK UNDERSØGELSE OG HISTORIK FOR REPARATIONER / MÄÄRÄAIKATARKASTUKET JA KORJAUSET / REGELMESSIG ETTERSYN OG REPARASJONHISTORIKK / REGELBUNDEN UNDERSÖKNING OCH TIDIGARE REPARATIONER / PERIODIČNI IN ČASOVNI PREGLED POPRAVIL / PERIODIČNÍ BAKIM VE ONARIM SÍČILÍ / PRAVIDELNÁ KONTROLA A HISTORIE OPRÁV / PRAVIDELNÁ KONTROLA A SÚPIS OPRÁV**

Date	Motif (examen périodique ou réparation) / Commentaires	Nom et signature de la personne compétente	Date du prochain examen périodique prévu
Date	Reason (periodic examination or repair) / Comments	Name and signature of the competent person	Date of the next expected periodic examination
Datum	Grund (periodische Prüfung oder Reparatur) / Anmerkung	Name und unterschrift der sachkundigen	Termin der nächsten geplanten regelmäßigen Inspektion
Fecha	Motivo (examen periódico o reparación) / Comentarios	Nombre y firma de la persona competente	Fecha del próximo examen periódico previsto
Datum	Motivo (controllo periodico o riparazione) / Commentti	Nome e firma della persona competente	Data del prossimo controllo periodico previsto
Data	Reden (periodieke inspectie of reparatie) / Commentaren	Naam en handtekening van de deskundige	Data volgende geplande periodieke inspectie
Data	Powód (przeгляд okresowy lub naprawa) / Komentarze	Nazwisko i podpis osoby kompetentnej	Data następnego przewidzianego przeglądu
Dato	Motivo (verificação periódica ou reparação) / Comentários	Nome e assinatura da pessoa competente	Data da próxima verificação periódica prevista
Päiväys	Begrundelse (periodisk undersøgelse eller reparation) / Kommentarer	Navn og underskrift for den kompetente person	Dato for næste planlagte periodiske undersøgelse
Dato	Syy (määräaikatarustus tai korjaus) / Kommentit	Nimi ja allekirjoitus pätevän henkilön	Suunnitellun seuraavan määräaikatarustuksen päivämäärä
Datum	Årsaken (periodisk undersøkelse eller reparasjon) / Kommentarer	Navn og underskrift av kompetent person	Oppsat dato for neste kontroll
Tarih	Skal (regelbunden undersøkelse eller reparation) / Kommentarer	Ime in podpis pristojne osebe	Datum för nästa planerade undersökning
Datum	Razlog (redni pregled ali popravilo) / Pripombe	Yetkili kişinin isim ve imzasi	Datum naslednjega predvidenega rednega pregleda
Dátum	Gerekek (periodyik bakim veya onarım) / Yorumlar	Jméno a podpis povolané osoby	Ongörülen bir sonraki periyodik bakim tarihi
	Důvod (pravidelná kontrola nebo oprava) / Poznámky	Meno a podpis kompetentnej osoby	Datum příští očekávané periodické zkoušky
	Důvod (pravidelná kontrola alebo oprava) / Poznámky		



Exemples de système d'arrêt des chutes / Exemples of fall arrest system / Beispiele für Auffangsysteme / Ejemplos de sistemas de detención de caídas / Esempi di sistemi anticaduta / Voorbeelden van valbeveiligingssystemen / Przykłady systemów przed upadkiem / Exemplos de sistemas de prevenção de quedas / Eksempler på faldsikringsssystemer / Esimerkkejä putoamisen pysäyttävät järjestelmät / Eksempler på fallsikringssystemer / Exempel på system fallskydd / Düşmeyi durdurma sistemi örnekleri / Primeri sistema za zaustavljanje padcev / Příklady zabezpečení proti pádu / Příklady systému na zachytávanie pádu

EN795			
+			
EN362			
+			
EN353/1	EN353/2	EN355	EN360

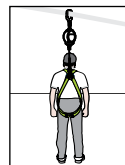
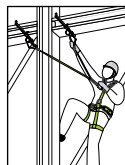
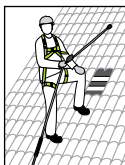

+	+	+	+
EN361	EN361	EN361	EN361

Exemple de système de maintien et retenue au travail / Example of work restraint and work positioning system / Beispiel für Rückhaltesystem und Arbeitsplatzpositionierung / Ejemplo de sistema de retención y posicionamiento en el trabajo / Esempio di sistema di ritenuta e di posizionamento sul lavoro / Voorbeeld van bevestigingssysteem en werkpositionering / Przykładem systemu mocowania i pozycjonowania pracy / Exemplo de sistema de retenção e posicionamento de trabalho / Eksempel på tilbageholdenhed og arbejde positionering / Esimerkki turvajärjestelmän ja työn paikannus / Eksempel på sikringsutstyr og arbeidsposisjonering / Exempel på fasthållningsanordning och arbetspositionering / Emniyet sistemi ve çalışma konumlandırma örneği / Primer sistema za zadrževanje potnikov in delovnega položaja / Příklady vymezení a pracovního polohování / Příklady systému na udržiavanie pracovnej polohy

EN795	
+	
EN362	
+	
EN358	
+	
EN354 / EN358	

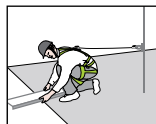

En plus de l'évaluation des risques, vous devez prévoir un plan de sauvetage avant tout travail en hauteur afin de répondre à une situation d'urgence.  
**As part of your risk assessment, you must have a rescue plan before working at height to deal with any emergency that may arise.**  
 Im Rahm Ihrer Risikobewertung Müssen sie einen Rettungsplan erarbeitet haben, bevor Sie Arbeiten jegliche Arbeiten in großer Höhe zulassen, damit Sie für den Notfall gerüstet sind.  
**Como parte de su evaluación de riesgos, debe haber implementado un plan de rescate antes de iniciar trabajos en altura para confrontar cualquier emergencia que pueda surgir.**  
 Come parte di una valutazione dei rischi si deve disporre di un piano di salvataggio prima di lavorare in quota in modo da poter affrontare qualsiasi emergenza che si dovesse eventualmente presentare.  
**Als onderdeel van uw risicobeoordeling moet er een noodplan worden opgemaakt voordat het werken op hoogte aanvangt zodat adequaat op eventuele noodgevallen gereageerd kan worden.**  
 Oprócz oceny ryzyka trzeba będzie plan ratunkowego przed pracować na wysokości do spełnienia w nagłych wypadkach.  
**Além da avaliação de risco que você vai precisar de um plano de resgate antes de qualquer trabalho em altura para atender uma emergência.**  
 I tillegg til risikounderlingen du får brug for en redningsplan, for alt arbejde i høiden for at opfylde en nødsituation.  
**Lisäksi riskinarviointi tarvitset pelastussuunnitelmaa ennen työn korkeus tavatahätäläntaassa.**  
 I tillegg til risikounderlingen må du ha en redningsplan for arbeid i høiden for å møte en krisessituasjon.  
**Utöver den riskbedömning behöver du en räddningsplan innan något arbete på hög höjdför att möta en nödsituation.**  
 Riskleri değerlendirmeye ek olarak, acil bir durumda cevap verebilmek amacıyla, her türlü yüksekte çalışmadan önce bir kurtarma planı öngörmelisiniz.  
**V okviru ocenjavanja tveganja morate pred vsakim delom na višini predvideti načrt reševanja kot odziv na izredne razmere.**  
 Před zahájením práce ve výškách a nad volnou hladinou musí být vypracován záchranný plán, který bude odpovídat všem situacím, které mohou nastat.  
**Pred akoukoľvek prácou vo výškach je potrebné okrem zhodnotenia rizik pripraviť aj záchranný plán pre prípad núdzovej situácie.**

EN341 // EN567 // EN1496 // EN1498 // EN1865 // EN12272 // EN12841

**DÉCLARATION DE CONFORMITÉ (UE / UKCA):**

La déclaration de conformité (UE / UKCA) peut être téléchargée librement sur notre site Internet : [www.kratossafety.com](http://www.kratossafety.com), ou sur notre application K-S.One (sous réserve que le produit soit muni d'un QR code).

**DECLARATION OF CONFORMITY (EU / UKCA):**

You are free to download the declaration of conformity (EU / UKCA) on our website [www.kratossafety.com](http://www.kratossafety.com), or on our K-S.One application (provided the product has a QR code).

**KONFORMITÄTSEKTLÄRUNG (EU / UKCA):**

Die Konformitätserklärung (EU / UKCA) kann auf unserer Website [www.kratossafety.com](http://www.kratossafety.com) oder über unsere Anwendung K-S.One frei heruntergeladen werden (sofern das Produkt über einen QR-Code verfügt).

**DECLARACIÓN DE CONFORMIDAD (UE / UKCA):**

La Declaración de Conformidad (UE / UKCA) se puede descargar libremente en nuestro sitio de internet: [www.kratossafety.com](http://www.kratossafety.com) o con nuestra aplicación K-S.One (siempre que el producto disponga de un código QR).

**DICHIARAZIONE DI CONFORMITÀ (UE / UKCA):**

La dichiarazione di conformità (UE / UKCA) può essere scaricata gratuitamente sul sito Internet: [www.kratossafety.com](http://www.kratossafety.com) o tramite l'applicazione K-S.One (se il prodotto ha un codice QR).

**CONFORMITEITSVERKLARING (EU / UKCA):**

De conformiteitsverklaring (EU / UKCA) kan gratis gedownload worden op onze website: [www.kratossafety.com](http://www.kratossafety.com) of via onze app K-S.One (op voorwaarde dat het product voorzien is van een QR-code).

**DEKLARACJA ZGODNOŚCI (UE / UKCA):**

Deklaracja zgodności (UE / UKCA) można pobrać bezpłatnie z naszej strony internetowej: [www.kratossafety.com](http://www.kratossafety.com) lub aplikacji K-S.One (pod warunkiem, że produkt posiada kod QR).

**DECLARAÇÃO DE CONFORMIDADE (UE / UKCA):**

A declaração de conformidade (UE / UKCA) pode ser transferida gratuitamente no nosso site: [www.kratossafety.com](http://www.kratossafety.com), ou na nossa aplicação KS.One (desde que o produto tenha um código QR).

**EU / UKCA-OVERENSSTEMMELSEERKLÆRING:**

EU / UKCA-overensstemmelseerklæringen kan frit downloades fra vores internetsite: [www.kratossafety.com](http://www.kratossafety.com), eller på vores program K-S.One (under forbehold af at produktet er forsynet med en QR-kode).

**(EU / UKCA-)VAATIMUSTENMUKAISUUSVAKUUTUS:**

(EU / UKCA-)vaatimustenmukaisuusvakuutus voidaan ladata vapaasti Internet-sivustostamme [www.kratossafety.com](http://www.kratossafety.com) tai K-S.One-apistamme (sikäli kuin tuotteessa on QR-koodi).

**KONFORMITETSERKLÆRING (EU / UKCA):**

Konformitetserklæringen (EU / UKCA) kan fritt lastes ned på vårt nettsted [www.kratossafety.com](http://www.kratossafety.com), eller på vår app K-S.One (med forbehold om at produktet er utstyrt med en QR-kode).

**FÖRSÄKRAN OM ÖVERENSSTÄMMELSE (EU / UKCA):**

Försäkran om överensstämmelse (EU / UKCA) kan laddas ned fritt på vår webbplats: [www.kratossafety.com](http://www.kratossafety.com), eller på vår applikation K-S.One (under förutsättning att produkten har en QR-kod).

**IZJAVA O SKLADNOSTI (EU / UKCA):**

Izjava o skladnosti (EU / UKCA) lahko brezplačno prenesete z naše spletne strani: [www.kratossafety.com](http://www.kratossafety.com), ali v naši aplikaciji K-S.One (pod pogojev da izdelek ima QR kodo).

**(AB / UKCA) UYGUNLUK BEYANI:**

(AB / UKCA) uygunluk beyanını [www.kratossafety.com](http://www.kratossafety.com) İnternet sitemizden veya K-S.One uygulamamızdan ücretsiz olarak (ürtünün bir QR kodu olması şartıyla) indirebilirsiniz.

**PROHLÁŠENÍ O SHODĚ (EU / UKCA):**

Prohlášení o shodě (EU) lze bezplatně stáhnout na našich internetových stránkách [www.kratossafety.com](http://www.kratossafety.com) nebo v naší aplikaci K-S.One (je-li produkt označen QR kódem).

**VYHLÁŠENIE O ZHODE (EU / UKCA):**

Vyhlasenie o zhode (EU) si môžete ľahko stiahnuť z našej internetovej stránky: [www.kratossafety.com](http://www.kratossafety.com) alebo z našej aplikácie K-S.One (výrobok musí obsahovať QR kód).

**IZJAVA O SUKLADNOSTI (EU / UKCA):**

Izjava o sukladnosti (EU) može se besplatno preuzeti s naše internetske stranice: [www.kratossafety.com](http://www.kratossafety.com), ili na našoj aplikaciji K-S.One (pod uvjetom da proizvod ima QR kod).

**DEKLARACIJA O USAGLAŠENOSTI (EU / UKCA):**

Deklaraciju o usaglašenosti (EU / UKCA) možete besplatno preuzeti na našem sajtu: [www.kratossafety.com](http://www.kratossafety.com) ili putem naše aplikacije K-S.One (pod uslovom da proizvod poseduje QR kod).

**ДЕКЛАРАЦИЯ ЗА СЪОТВЕТСТВИЕ (EC / UKCA):**

Декларацията за съответствие (EC / UKCA) може свободно да се изтегли от нашия интернет сайт: [www.kratossafety.com](http://www.kratossafety.com) или от нашето приложение K-S.One (при условие че продуктът е снабден с QR код).

**MEGFELELŐSÉGI NYILATKOZAT (EU / UKCA):**

A megfélelőségi nyilatkozat (EU / UKCA) ingyenesen letölthető honlapunkról: [www.kratossafety.com](http://www.kratossafety.com), vagy K-S.One alkalmazásunk segítségével (amennyiben a termék QR-kóddal van ellátva).

**DECLARATIE DE CONFORMITATE (UE / UKCA):**

Declarația de conformitate (UE / UKCA) poate fi descărcată gratuit de pe site-ul nostru web: [www.kratossafety.com](http://www.kratossafety.com), sau de pe aplicația noastră K-S.One (cu condiția ca produsul să aibă un cod QR).

**ELI VASTAVUSDEKLARATSIIDON (UE / UKCA):**

ELI vastavusdeklaratsiooni saate alla laadida meie veebisaidilt: [www.kratossafety.com](http://www.kratossafety.com) või meie rakendusest KS.One (kui tootel on QR-kood).

<p><b>Organisme de certification pour l'UKCA</b>  <b>Certification Body for UKCA</b>  <b>Zertifizierungsstelle für UKCA</b>  <b>Organismo de certificación para UKCA</b>  <b>Organismo di certificazione per UKCA</b>  <b>Certificeringsinstantie voor UKCA</b>  <b>Jednostka certyfikująca dla UKCA</b>  <b>Organismo de certificação para UKCA</b></p> <p>SATRA Technology Centre, AB N°0321  Wyndham Way, Telford Way, Kettering,  Northamptonshire, NN16 8SD, UK</p>	<p><b>Organisme de certification pour le CE</b>  <b>Certification Body for CE</b>  <b>Zertifizierungsstelle für CE</b>  <b>Organismo de certificación para CE</b>  <b>Organismo di certificazione per CE</b>  <b>Certificeringsinstantie voor CE</b>  <b>Jednostka certyfikująca dla CE</b>  <b>Organismo de certificação para CE</b></p> <p>SATRA Technology Europe Ltd, NB N°2777  Bracetown Business Park, Clonee,  Dublin D15 YN2P, Ireland</p>
<p><b>Organisme d'évaluation continue pour l'UKCA</b>  <b>Ongoing Assessment Body for UKCA</b>  <b>Fortlaufende Bewertungsstelle für UKCA</b>  <b>Organismo de Evaluación Continua para UKCA</b>  <b>Organismo di valutazione in continuo per UKCA</b>  <b>Doorlopende beoordelingsinstantie voor UKCA</b>  <b>Jednostka Oceny Bieżącej dla UKCA</b>  <b>Organismo de Avaliação Permanente para a UKCA</b></p> <p>SGS United Kingdom Ltd, AB N°0120  Unit 202B, Worle Parkway,  Weston-super-Mare, BS22 6WA, UK</p>	<p><b>Organisme d'évaluation continue pour le CE</b>  <b>Ongoing Assessment Body for CE</b>  <b>Fortlaufende Bewertungsstelle für CE</b>  <b>Organismo de Evaluación Continua para CE</b>  <b>Organismo di valutazione in continuo per CE</b>  <b>Doorlopende beoordelingsinstantie voor CE</b>  <b>Jednostka Oceny Bieżącej dla CE</b>  <b>Organismo de Avaliação Permanente para a CE</b></p> <p>SGS Fimko Oy, NB N°0598  Takomotie 8,  FI-00380 Helsinki, Finland</p>

Toute utilisation autre que celles décrites dans cette notice est à exclure / L'utilisateur est invité à conserver cette notice pour la durée de vie de produit.

Any use other than these described in this leaflet are to be excluded / We recommend that users retain this user manual throughout the product's service life.

Alle anderen Verwendungen, die nicht hier beschrieben sind, sind auszuschließen / Dem Benutzer wird empfohlen, diese Betriebsanleitung während der gesamten Lebensdauer des Produkts aufzubewahren.

Queda excluida cualquier otra utilización distinta a las descritas en este manual de instrucciones / Se recomienda que el usuario conserve este manual de instrucciones durante la vida útil del producto.

È escluso qualunque uso diverso da quelli descritti nella presente istruzione / Si invita l'utilizzatore a conservare il presente manuale d'uso per tutta la durata di vita del prodotto.

Alleen geschikt voor het in deze handleiding omschreven gebruik / De gebruiker wordt gevraagd deze handleiding gedurende de hele levensduur van het product te bewaren.

Wszelkie zastosowania niezgodne z niniejszą instrukcją są niedozwolone / Zalecamy, aby użytkownik zachował instrukcję obsługi przez cały okres użytkowania produktu.

Quaisquer utilizações para além daquelas descritas nestas instruções deverão ser excluídas / O utilizador deve guardar este manual de utilizador durante toda a vida útil do produto.

Al annan brug end den, der er beskrevet i denne vejledning, bør udelukkes / Brugerens opfordres til at opbevare denne brugsanvisning i hele produktets brugstid.

Kaikki muu kuin tässä ohjeessa kuvattui käyttöön kielletty / Käyttäjää kehoitetaan säilyttämään tämä käyttöohje koko tuotteen käyttöajan ajan.

All annan användning in den som beskrivs i denna manual är otillåten / Vi anbefater brukeren å oppbevare denne bruksanvisningen gjennom hele produktets levetid.

All annen bruk enn den som er beskrevet i disse retningslinjene er forbudt / Användaren bör bevara denna bruksanvisning under hela produktens livslängd.

Bu uyarıda belirtilenlerin haricinde her türlü kullanımı bariç tutulacaktır / Uporabniku svetujemo, da obdrži navodila uporabniškega dokumenta za življenjsko dobo izdelka.

Kakršna koli uporaba, ki ni opisana v teh navodilih, ni dovoljena / Kullancimn kullannan ömrii için kullancı talimat belgesini tutması önerilir.

Jakékoliv jiný způsob použití než je popsáno v tomto návodu je vyloučen / Doporučujeme uživatel, aby si návod uschoval po celou dobu životnosti výrobku.

Pomůcka sa nesmie používať na žiadne iné účely ako na tie, ktoré sú uvedené v tomto návode / Používatel je povinný uschovat si tento návod po celou životnost výrobku.

Всяка употреба, различна от описаната в тази инструкция, е забранена / Потребителът се приканва да запази тази инструкция за експлоатация за срока на използване на продукта.

A felhasználói kézikönyvben leírtaktól eltérő bármilyen más használat kerülendő / A felhasználónak a termék élettartama alatt meg kell őriznie a jelen használati utasítást.

Lietošana, kas neatbilst šajā bukletā aprakstītajai, ir aizliegta / Mēs iesakām lietotājiem saglabāt šo lietotāja rokasgrāmatu visu produkta kalpošanas mūžu.

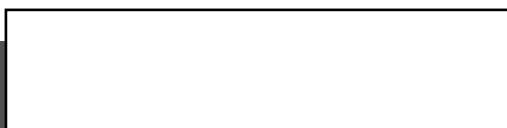

# KALYPSO

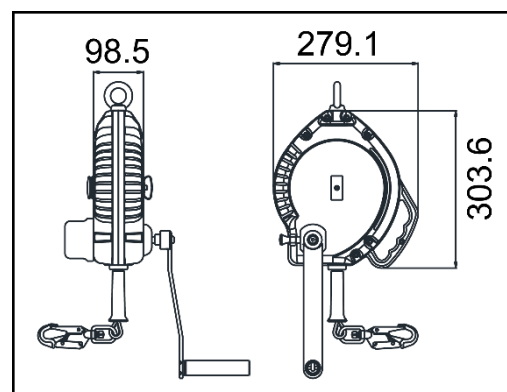

<b>HS CODE</b>
84798997
<b>CARTON SIZE / PCS.</b>
56 x 36 x 34.5 cm / 1
<b>AET N°2777/14354-01/E02-01</b>
<b>Satra Technology Europe Ltd., N° 2777,</b> Bracetown Business Park, Clonee, Dublin, D15YN2P, Ireland
<b>MODULE D FI14/14003.01</b>
<b>SGS Fimko Oy, N°0598</b> Takomotie 8, 00380 HELSINKI, Finland
<b>AET (UKCA) N°AB0321/16090-01/E01-01</b>
<b>Satra Technology Centre, N°0321</b> Wyndham Way, Telford Way, Kettering Northamptonshire, NN16 8SD, United Kingdom
<b>MODULE D 11 IN14/14003</b>
<b>SGS United Kingdom Ltd., N°0120</b> Unit 202B, Worle Parkway, Weston-super-Mare, BS22 6WA, United Kingdom
<b>ACKNOWLEDGEMENT OF RECEIPT N°3975/1/2018 (ATEX)</b>
<b>Technická Inšpekcia, a.s. N°1354</b> Trnavská cesta 56, 821 01 Bratislava, Slovenská Republika

REF.	FA 20 401 20	FA 20 401 20S
LG.  KG	20 m	
	MAX. 140 KG	
MAT. 	Polyamide 6 - 30% fiber glass	
	 STEEL Ø 4.5 mm	 INOX Ø 4.5 mm
	 FA 50 101 17 / FA 50 203 20 with fall indicator	 FA 50 101 17 / stainless steel connector with fall indicator
 360°	x2	
R(kN)	12 kN	
	NO	
+	(1) ATEX Directive 2014/34/UE (  II2 G Exh IIC T6 Gb ) (2) FA 60 001 03, FA 60 101 01	
	9.20 KG	

LG.  KG	MAT. 		 360°
<b>Longueur</b> Poids maxi utilisateur <b>Length</b> Max. user weight <b>Longitud</b> Peso máximo del usuario <b>Lunghezza</b> Peso Max. dell'utente <b>Länge</b> Höchstgewicht des Benutzers	<b>Matière carter / câble</b> Material of casing / wire rope <b>Material cárter / cable</b> Material dei carter / Cavo <b>Material Gehäuse / Seil</b>	<b>Matière connecteur haut / connecteur bas</b> Material of top connector / bottom connector <b>Material conector alto / conector bajo</b> Materiale connettore alto / connettore basso <b>Material oberes / unteres Verbindungselement</b>	<b>Nombre d'émerillons</b> Number of swivels <b>Cantidad de eslabones giratorios</b> Numero di tornichetti <b>Anzahl der Wirbel</b>
 <b>Homologué pour le travail à proximité d'arêtes vives</b> Approved for work near sharp edges <b>Homologado para trabajo cerca de aristas vivas</b> Omologato per lavoro in prossimità di spigoli vivi <b>Zugelassen für Arbeiten in der Nähe scharfer Kanten</b>	+ (1) <b>Point fort</b> Key feature <b>Ventaja principal</b> Punti forti <b>Produktvorteil</b>	+ (2) <b>À utiliser avec</b> To be used with <b>Para usar con</b> Ad essere utilizzato con <b>Verwendet werden soll mit</b>	

## KRATOS SAFETY

689, chemin du Buclay  
38540 Heyrieux

Dichiara che il Dispositivo di Protezione Individuale (DPI) contro le cadute dall'alto, nuovo,  
in qualità di prodotto di Categoria III :

Réf.	Descrizione	Norma
FA 20 401 20	Anticaduta retrattile con carter polimero, cavo acciaio galvanizzato da 20 m con vericello di salvataggio integrato	EN360 : 2002 EN1496 : 2017 Type B

- E' conforme alla Normativa DPI 2016/425/UE, ed anche alle norme nazionali che traspongono le norme armonizzate,
- E' identico al DPI oggetto della certificazione UE di tipo:

N°: 2777/14354-01/E02-01

Rilasciata da :

SATRA N°2777  
Bracetown Buisness Park, Clonee  
D15YN2P - Ireland

- E' sottoposto alla procedura prevista dal Modulo D della Normativa DPI 2016/425/EU, sotto il controllo dell'organismo notificato:

**SGS Fimko Oy, N°0598**  
Takomotie 8,  
00380 HELSINKI, Finland

Heyrieux, il 28/05/2020

J.P. COUDERT,  
Direttore



\* : I prodotti KRATOS SAFETY fabbricati prima di Gennaio 2019 sono sempre conformi alla Direttiva DPI (Direttiva DPI 89/686/CEE), mentre i prodotti KRATOS SAFETY fabbricati da Gennaio 2019 sono conformi alla nuova Normativa DPI (Normativa DPI 2016/425/UE).

Nota 1 : I prodotti conformi alla Direttiva DPI e che non sono stati messi in servizio prima di Aprile 2019, possono sempre essere venduti sul mercato fino ad Aprile 2023, dato che questi prodotti sono stati fabbricati prima di Aprile 2019 e sono già sul mercato (nel nostro magazzino).

Nota 2 : I prodotti conformi alla Direttiva DPI e sempre in servizio dopo Aprile 2019 non hanno una data limitata e possono sempre essere utilizzati a seconda del risultato della verifica annuale.