

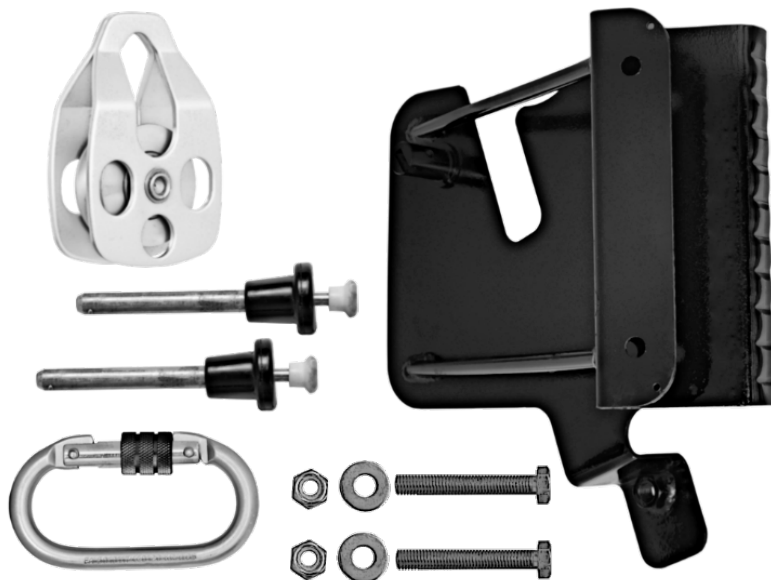

GUIDE D'INSTALLATION ET D'UTILISATION / USAGE & INSTALLATION GUIDE
MONTAGE- UND GEBRAUCHSANWEISUNG / GUÍA DE INSTALACIÓN Y UTILIZACIÓN
GUIDA ALL'INSTALLAZIONE E ALL'USO / INSTALLATIE- EN GEBRUIKSHANDLEIDING
INSTRUKCJA INSTALACJI I OBSŁUGI / GUIA DE INSTALAÇÃO E UTILIZAÇÃO
INSTALLATIONS- OG BRUGSVEJLEDNING / ASENNUS- JA KÄYTTÖOPAS
MONTERINGS- OG BRUKSVEILEDNING / INSTALLATIONS OCH ANVÄNDNINGSGUIDE
NAVODILA ZA NAMESTITVE IN UPORABO / KURMA VE KULLANIM KILAVUZU
PŘÍRUČKA PRO INSTALACI A POUŽITÍ / NÁVOD NA INŠTALÁCIU A POUŽÍVANIE



FA 60 001 02

FA 60 001 03

KRATOS SAFETY

689 Chemin du Buclay
38540 Heyrieux – FRANCE
Tel : +33 (0)4 72 48 78 27
Fax : +33 (0)4 72 48 58 32

www.kratossafety.com info@kratossafety.com



INSTALLATION DU KIT D'ADAPTATION (FA 60 001 02 / FA 60 001 03) POUR ANTICHUTE AVEC TREUIL DE SAUVETAGE INTÉGRÉ

Une fois le trépied (FA 60 001 00 / FA 60 002 00) déplié et ouvert,

- 1) Positionner la platine sur la partie basse de la jambe du trépied (jambe prévue à cet effet)
- 2) La fixer grâce aux 2 goupilles d'indexage à billes (pour installation temporaire) ou à la visserie incluse dans le kit (pour installation permanente) qui viennent se glisser/se visser dans les trous de réglage de la jambe (Fig. 1).

La platine se trouve à l'extérieur du trépied et la vis noire devra se trouver en partie basse de la platine.

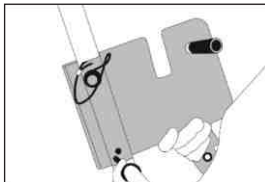

Fig. 1

- 3) Fixer la poulie à l'anneau qui se trouve en alignement de la platine à l'aide du connecteur (EN362).

INSTALLATION DE L'ANTICHUTE AVEC TREUIL DE SAUVETAGE INTÉGRÉ (FA 20 401 30 / FA 20 401 20)

- 1) Dévisser la vis noire de la platine.
- 2) Prendre l'antichute (FA 20 401 30 / FA 20 401 20) et positionner la sortie de câble vers le haut.
- 3) Glisser la partie métallique de l'axe de l'antichute dans la lumière de la platine prévue à cet effet (Fig. 2).
- 4) Mettre la vis noire dans l'anneau d'ancrage de l'antichute et la revisser dans l'écrou (Fig. 3).

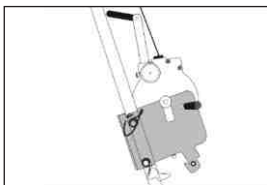

Fig. 2

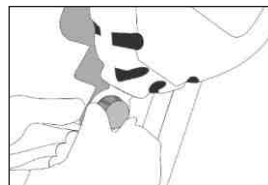

Fig. 3

- 5) Vérifier avant utilisation que l'appareil est bien en position antichute (voir le point 1) du paragraphe « Utilisation de la fonction antichute »).
- 6) Sortir le câble et le faire passer dans la poulie située sous la tête du trépied, puis remettre la poulie en place (Fig. 4 & 5).

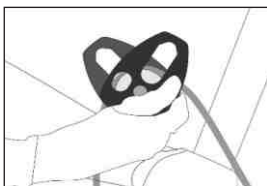

Fig. 4



Fig. 5

La poignée de l'antichute doit être repliée avant toute utilisation.

UTILISATION DE LA FONCTION ANTICHUTE

- 1) Vérifier que l'antichute est bien en position antichute. Le câble se déroule et s'enroule. La manivelle ne tourne pas. Si ce n'est pas le cas, tirer le bouton situé à côté de l'axe de rotation de la manivelle et rentrer l'axe de celle-ci jusqu'à disparition complète de la bague verte. Lâcher le tout, la bague verte doit rester invisible (Fig. 6).
- 2) Accrocher le connecteur situé à l'extrémité du câble de l'antichute sur un point d'accrochage antichute (dorsal ou sternal) du harnais (Fig. 7).

La personne peut se déplacer.

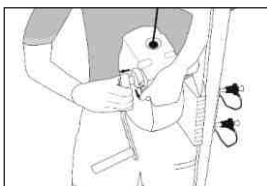

Fig. 6

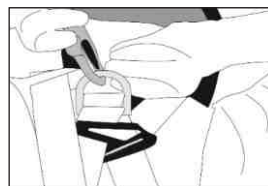

Fig. 7

UTILISATION DE LA FONCTION SAUVETAGE

La personne accrochée à l'extrémité du câble est dans l'incapacité de remonter par ses propres moyens.

- 1) Tirer sur le bouton situé à côté de l'axe de rotation de la manivelle et en même temps tirer sur l'axe de rotation de celle-ci jusqu'à apparition de la bague verte (Fig. 8).
- 2) Lâcher le tout, la bague verte doit rester apparente.

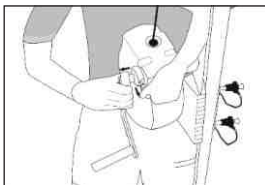
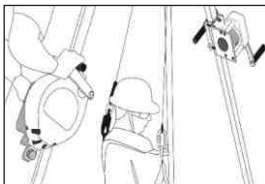

Fig. 8

- 3) Déplier la poignée et faire tourner la manivelle.

Pour descendre la personne : faire tourner la manivelle dans le sens inverse des aiguilles d'une montre.

Pour monter la personne : faire tourner la manivelle dans le sens des aiguilles d'une montre.



Si l'appareil a arrêté une chute, faites vérifier l'antichute auprès d'une personne compétente (fabricant ou personne compétente autorisée par le fabricant).

INSTALLATION OF THE ADAPTATION KIT (FA 60 001 02 / FA 60 001 03)

Once the Tripod (FA 60 001 00 / FA 60 002 00) has been unfolded and open,

- 1) Position the plate on the lower part of the Tripod leg (the leg that is provided for the purpose).
- 2) Fasten the plate thanks to the 2 indexing ball pins (for temporary installation) or to the screws and bolts included in the kit (for permanent installation) which have to be inserted/screwed into the adjustment holes of the tripod leg (Fig. 1).

The plate is now on the outer part of the Tripod and the black screw should be in the lower part of the plate.

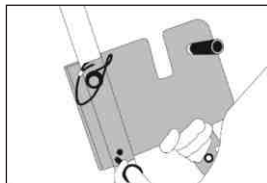

Fig. 1

- 3) Secure the pulley to the anchor ring that is in alignment with the plate, through the connector (EN362).

INSTALLATION OF THE RETRACTABLE FALL ARRESTER WITH INTEGRATED RESCUE WINCH (FA 20 401 30 / FA 20 401 20)

- 1) Unscrew the black screw from the plate.
- 2) Take the retractable fall arrester (FA 20 401 30 / FA 20 401 20) and put it upside down (the wire rope exit should be towards the top).
- 3) Slide the metal part of the axis of the fall arrester in the gap of the plate (Fig. 2).
- 4) Put the black screw in the anchor ring of the fall arrester and screw it back (Fig. 3).

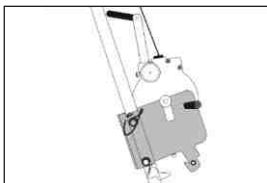

Fig. 2

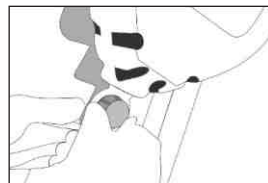

Fig. 3

- 5) Before use, make sure that the device is in Fall arrest mode (see point 1 of the « Use in Fall arrest mode » section).
- 6) Reel the wire rope out and pass it through the pulley attached to the anchor ring of the Tripod (Fig. 4 & 5).

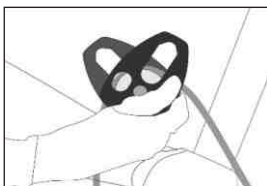

Fig. 4



Fig. 5

The handle of the fall arrester should be folded up before each use.

USE IN FALL ARREST MODE

- 1) Make sure that the fall arrester is in fall arrest mode: the wire rope reels in and out, the handle does not rotate. If it is not the case, pull the button located next to the rotation axis of the handle and bring the rotation axis in until the green ring is totally invisible. Release both the button and the axis; the green ring should remain invisible (Fig. 6).
- 2) Attach the connector situated at the end of the wire rope to an attachment point (dorsal or sternal) of the harness (Fig. 7). The operator can move.

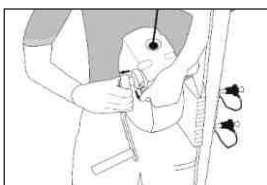

Fig. 6

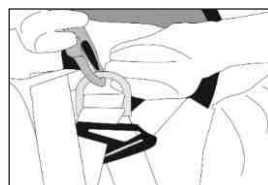

Fig. 7

USE IN RESCUE MODE

The person attached to the wire rope of the fall arrester is unable to climb back up on their own.

- 1) Pull the button located next to the rotation axis of the handle and at the same time, pull the rotation axis until the green ring appears (Fig. 8).
- 2) Release both the button and the axis; the green ring should remain visible.

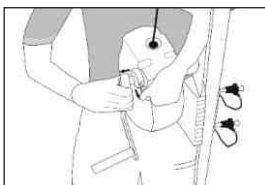
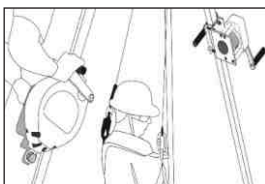

Fig. 8

- 3) Unfold the handle and rotate the crank.
To take the operator down the confined space: rotate the crank anti-clockwise.
To take the operator back up: rotate the crank clockwise.



If the fall arrester has arrested a fall, have the device inspected by a competent person (either the manufacturer or a person authorized by the manufacturer).

MONTAGE DES ANPASSUNGSKITS (FA 60 001 02 / FA 60 001 03)

Zuerst Dreifuß (FA 60 001 00 / FA 60 002 00) ausklappen und öffnen, dann:

- 1) Platte am unteren Teil des Schenkels am Dreifuß platzieren (an dem dafür vorgesehenen Schenkel).
- 2) Mit den 2 Haltestiften mit Kugeln (zur vorübergehenden Installation) oder den im Set enthaltenen Schrauben (zur dauerhaften Installation) fixieren, die in die Einstelllöcher am Schenkel hineinpassen/ingeschraubt werden können (Abb. 1). Die Platte befindet sich am Äußeren des Dreifußes und die schwarze Schraube muss sich teilweise im unteren Teil der Platte befinden.

Abb. 1

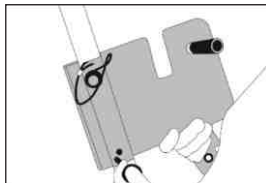

- 3) Ringscheibe, die entsprechend der Platte ausgerichtet ist, mithilfe des Verbinders fixieren. (EN362).

MONTAGE DER STURZSICHERUNG MIT INTEGRIERTEM RETTUNGSGEWINDE (FA 20 401 30 / FA 20 401 20)

- 1) Schwarze Schraube aus der Platte herauserschrauben.
- 2) Sturzsicherung zur Hand nehmen (FA 20 401 30 / FA 20 401 20) und mit dem Kabelausgang nach oben positionieren (Abb. 2).
- 3) Schwarze Schraube in Verankerungspunkt einstecken und wieder mit der Mutter verschrauben (Abb. 3).

Abb. 2



Abb. 3



- 4) Vor jedem Gebrauch überprüfen, dass die Vorrichtung sich korrekt in der Sturzsicherungsposition befindet (siehe Punkt 1 des Abschnitts „Verwendung der Sturzsicherungsfunktion“).
- 5) Kabel herausziehen und durch die Scheibe unter dem Kopf des Dreifußes hindurchführen, dann Scheibe wieder an ihrem Platz anbringen (Abb. 4 und 5). Abb. 4

Abb. 4

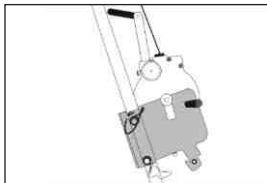
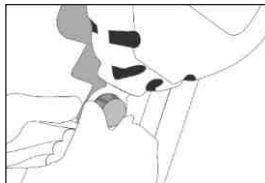

Abb. 5



Der Griff der Sturzsicherung muss vor jedem Gebrauch wieder eingeklappt werden.

VERWENDUNG DER STURZSICHERUNGSFUNKTION

- 1) Überprüfen, dass die Vorrichtung sich korrekt in der Sturzsicherungsposition befindet. Das Kabel lässt sich ein- und ausrollen. Die Kurbel dreht sich nicht. Sollte dies nicht der Fall sein, den Knopf neben der Rotationsachse der Kurbel ziehen und die Achse wieder bis zum vollständigen Verschwinden des grünen Rings einführen. Alles loslassen. Der grüne Ring muss verborgen bleiben (Abb. 6).
- 2) Verbinden am Ende des Sturzsicherungskabels an einer Sturzsicherungsanschlagöse (an Rücken oder Bauch) am Auffanggurt befestigen (Abb. 7). Die Person kann sich jetzt damit fortbewegen.

Abb. 6



Abb. 7

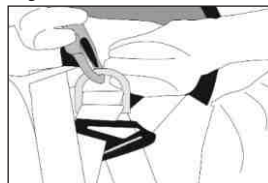

VERWENDUNG DER RETTUNGSFUNKTION

Die Person am Ende des Kabels kann sich nicht aus eigener Kraft wieder hinaufziehen.

- 1) Den Knopf neben der Rotationsachse der Kurbel ziehen und gleichzeitig an der Rotationsachse der Kurbel ziehen, bis der grüne Ring erscheint (Abb. 8).
- 2) Alles loslassen. Der grüne Ring muss sichtbar bleiben.

Abb. 8

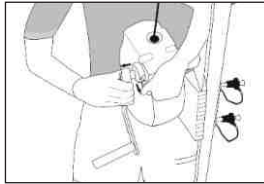

- 3) Den Griff ausklappen und die Kurbel drehen.
Zum Herablassen der Person: Die Kurbel entgegen dem Uhrzeigersinn drehen.
Zum Heraufziehen der Person: Die Kurbel im Uhrzeigersinn drehen.

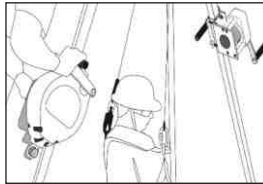

Wenn die Vorrichtung einen Sturz aufgefangen hat, die Sturzsicherung durch Fachpersonal (Hersteller oder vom Hersteller zugelassenes Fachpersonal) überprüfen lassen.

INSTALACIÓN DEL KIT DE ADAPTACIÓN (FA 60 001 02 / FA 60 001 03)

Una vez abierto y desplegado el trípode (FA 60 001 00 / FA 60 002 00):

- 1) Posicione la platina sobre la parte inferior de la pata del trípode (pata prevista para ello).
- 2) Debe fijarse con los 2 pasadores de fijación de bolas (en caso de instalación temporal) o con la tornillería incluida en el kit (en caso de instalación permanente), que debe deslizarse/atornillarse en los orificios de ajuste de la pata (fig. 1). La platina se encuentra al exterior del trípode y el tornillo negro debe encontrarse en la parte inferior de la platina.

Fig. 1

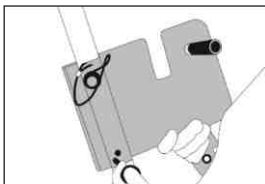

- 3) Fije la polea a la anilla que se encuentra alineada con la platina mediante un conector. (EN362).

INSTALACIÓN DEL ANTICAÍDA CON TORNO DE RESCATE INTEGRADO (FA 20 401 30 / FA 20 401 20)

- 1) Desensaque el tornillo negro de la platina.
- 2) Sujete el anticaída (FA 20 401 30 / FA 20 401 20) y coloque la salida del cable hacia arriba (fig. 2).
- 3) Coloque el tornillo negro en la anilla de anclaje del anticaída y apriételo en la tuerca (fig. 3).

Fig. 2

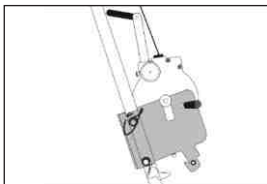
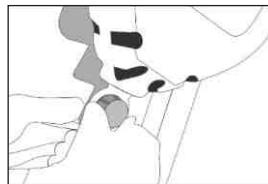

Fig. 3



- 4) Antes de utilizarlo, compruebe que el aparato esté en posición anticaída (véase el punto 1) del párrafo «Utilización de la función anticaída»).
- 5) Saque el cable y páselo por la polea situada debajo de la cabeza del trípode, después, vuelva a colocar la polea en su sitio (fig. 4 y 5).

Fig. 4

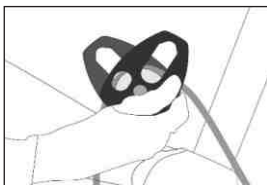

Fig. 5



La empuñadura del anticaída debe estar replegada antes de utilizarlo.

UTILIZACIÓN DE LA FUNCIÓN ANTICAÍDA

- 1) Compruebe que el anticaída esté en posición anticaída. El cable se desenrolla y se enrolla. La manivela no gira. Si no es el caso, tire del botón situado al lado del eje de rotación de la manivela y meta el eje de la misma hasta que desaparezca por completo el anillo verde. Suéltelo todo, el anillo verde debe permanecer invisible (fig. 6).
- 2) Enganche el conector situado en el extremo del cable del anticaída a un punto de anclaje anticaída (dorsal o esternal) del arnés (fig. 7). La persona puede desplazarse.

Fig. 6

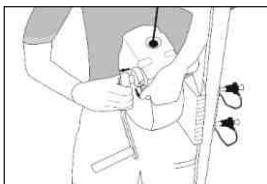
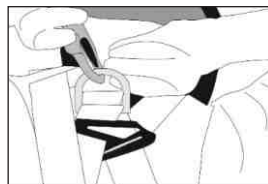

Fig. 7



UTILIZACIÓN DE LA FUNCIÓN DE RESCATE

La persona enganchada al extremo del cable no puede subir por sus propios medios.

- 1) Tire del botón situado al lado del eje de rotación de la manivela y, al mismo tiempo, tire del eje de rotación de la misma hasta que aparezca el anillo verde (fig. 8).
- 2) Suéltelo todo, el anillo verde debe permanecer a la vista.

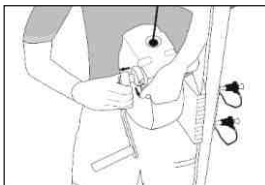
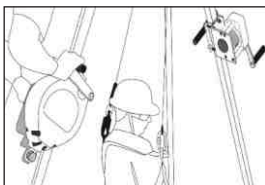

Fig. 8

- 3) Despliegue la empuñadura y gire la manivela.
Para bajar a la persona: gire la manivela en sentido contrario a las agujas del reloj.
Para subir a la persona: gire la manivela en el sentido de las agujas del reloj.



Si el aparato ha detenido una caída, deberá comprobarlo una persona competente (fabricante o persona competente autorizada por el fabricante).

INSTALLAZIONE DEL KIT DI ADATTAMENTO (FA 60 001 02 / FA 60 001 03)

Dopo aver aperto (FA 60 001 00 / FA 60 002 00) il treppiede:

- 1) Posizionare la piastra sulla parte bassa della gamba del treppiede (gamba preposta a tale scopo).
- 2) Fissarla tramite i 2 pistoncini di posizionamento a sfera (installazione temporanea) o tramite gli elementi di viteria inclusi nel kit (installazione permanente) facendoli scivolare/avvitandoli nei fori di regolazione della gamba (Fig. 1). La piastra si trova all'esterno del treppiede e la vite nera deve essere nella parte bassa della piastra.

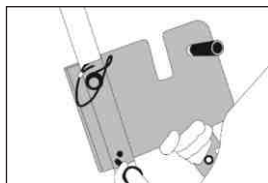

Fig. 1

- 3) Fissare la puleggia al dado allineato alla piastra tramite il connettore (EN362).

INSTALLAZIONE DELL'ANTICADUTA CON VERRICELLO DI SALVATAGGIO INTEGRATO (FA 20 401 30 / FA 20 401 20)

- 1) Svitare la vite nera della piastra.
- 2) Prendere l'anticaduta (FA 20 401 30 / FA 20 401 20) e posizionare l'uscita del cavo verso l'alto (Fig. 2).
- 3) Inserire la vite nera nell'anello di ancoraggio dell'anticaduta e riavvitarla all'interno del dado (Fig. 3).

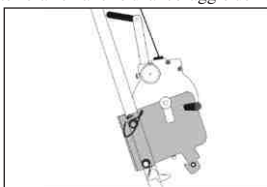

Fig. 2



Fig. 3

- 4) Prima dell'uso, verificare che il dispositivo sia in posizione anticaduta (vedi punto 1 del paragrafo «Utilizzo della funzione anticaduta»).
- 5) Estrarre il cavo e farlo passare nella puleggia posizionata sotto la testa del treppiede, poi rimettere la puleggia al suo posto (Fig. 4 e 5).

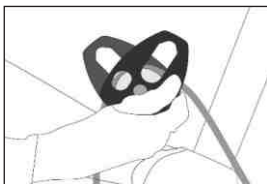

Fig. 4



Fig. 5

Riporre la maniglia dell'anticaduta prima dell'uso.

UTILIZZO DELLA FUNZIONE ANTICADUTA

- 1) Verificare che l'anticaduta sia in posizione anticaduta. Il cavo si svolge e si avvolge. La manovella non gira. In caso contrario, tirare il pulsante accanto all'asse di rotazione della manovella e fare rientrare l'asse della stessa fino a che l'anello verde non scompare completamente. Lasciare la presa, l'anello verde deve restare invisibile (Fig. 6).
- 2) Agganciare il connettore all'estremità del cavo dell'anticaduta sul punto di attacco per anticaduta (dorsale o sternale) di un'imbracatura (Fig. 7). Ora la persona può muoversi.



Fig. 6

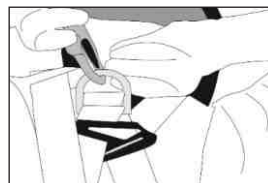

Fig. 7

UTILIZZO DELLA FUNZIONE DI SALVATAGGIO

La persona agganciata all'estremità del cavo non è in grado di risalire con i propri mezzi.

- 1) Tirare il pulsante accanto all'asse di rotazione della manovella e, contemporaneamente, tirare l'asse di rotazione della stessa finché non appare l'anello verde (Fig. 8).
- 2) Lasciare la presa, l'anello verde deve restare visibile.

Fig. 8



- 3) Aprire la maniglia e girare la manovella.
Per far scendere la persona: girare la manovella in senso antiorario.
Per far salire la persona: girare la manovella in senso orario.

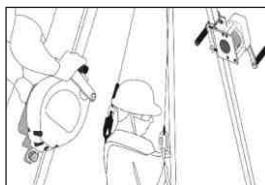

Se il dispositivo ha arrestato una caduta, fate verificare l'anticaduta da personale competente (produttore o personale competente autorizzato dal produttore).

INSTALLATIE VAN DE BEWERKINGSSET (FA 60 001 02 / FA 60 001 03)

Als de driepoot (FA 60 001 00 / FA 60 002 00) uitgeklapt en open is:

- 1) Plaats de bevestigingsplaat aan de onderzijde van de driepoot (poot die daarvoor bestemd is).
- 2) Bevestigen met 2 kogelpennen (voor tijdelijke installatie) of met het schroefwerk dat in de kit is meegeleverd (voor permanente installatie) die door de stelgaten van de poot gaan/verankeren (afb. 1). De bevestigingsplaat bevindt zich aan de buitenzijde van de driepoot en de zwarte schroef moeten aan de onderkant van de plaat zitten.

Afb. 1

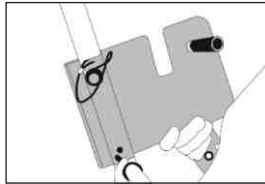

- 3) Bevestig de katrol aan de ring, die is uitgelijnd met de bevestigingsplaat, met behulp van het koppelstuk.

INSTALLATIE VAN DE VALBEVEILIGING MET GEÏNTEGREERDE REDDINGSLIER (FA 20 401 30 / FA 20 401 20)

- 1) Draai de zwarte schroef op de bevestigingsplaat los.
- 2) Pak de valbeveiliging (FA 20 401 30 / FA 20 401 20) en plaats het kabeluiteinde naar boven (afb. 2).
- 3) Doe de zwarte schroef in de ankering van de valbeveiliging en schroef hem weer vast in de moer (afb. 3).

Afb. 2

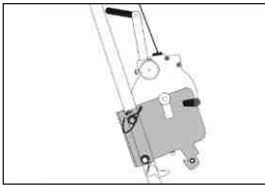

Afb. 3

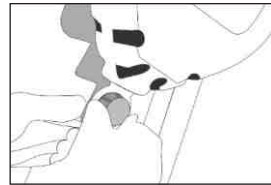

- 4) Controleer voor gebruik dat het apparaat in antivalpositie staat (zie punt 1 van de paragraaf 'Gebruik van de antivalfunctie').
- 5) Trek de kabel uit en laat hem door de katrol onder de kop van de driepoot zakken en plaats de katrol weer terug (afb. 4 & 5).

Afb. 4

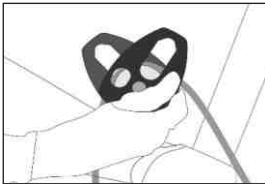

Afb. 5



Het handvat van de antival moet vóór ieder gebruik worden ingeklapt.

HET GEBRUIK VAN DE ANTIVALFUNCTIE

- 1) Controleer dat de valbeveiliging in antivalpositie is. De kabel kan worden afgewikkeld en opgerold. De hendel draait niet.
Als dit niet het geval is, trek dan aan de knop naast de draais van de hendel en laat de as van die laatste zover naar binnen gaan dat de groene ring niet meer te zien is. Alle u alles loslaat, moet de groene ring onzichtbaar blijven (afb. 6).
- 2) Bevestig het koppelstuk dat aan het uiteinde van de valbeveiligingskabel zit aan een antival-aanhaakpunt (rugzijde of borstzijde) van het harnas (afb. 7). De persoon kan zich verplaatsen.

Afb. 6



Afb. 7

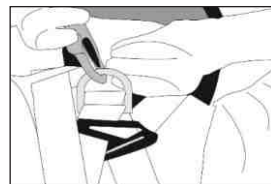

HET GEBRUIK VAN DE REDDINGSFUNCTIE

De persoon die is bevestigd aan het uiteinde van de kabel kan niet uit eigen beweging terug omhoog.

- 1) Trek aan de knop naast de draaias van de hendel en trek tegelijkertijd aan de rotatieas van die laatste tot de groene ring verschijnt (afb. 8).
- 2) Alle u alles loslaat moet de groene ring zichtbaar blijven.

Afb. 8

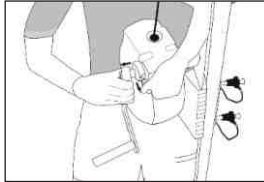

- 3) Vouw de handgreep uit en laat de hendel draaien.
Om de persoon te laten zakken: laat de hendel draaien tegen de wijzers van de klok in.
Om de persoon omhoog te halen: laat de hendel draaien met de wijzers van de klok mee.

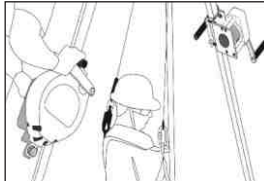

Als het apparaat een val heeft gestopt, laat de antivalbeveiliging dan nakijken door een deskundige (de fabrikant of een door de fabrikant bevoegde persoon).

MONTAŻ ZESTAWU ADAPTERA (FA 60 001 02/FA 60 001 03)

Po rozłożeniu i otwarciu (FA 60 001 00/FA 60 002 00) trójnoga:

- 1) Ustawić płytę w dolnej części nogi trójnoga (noga przewidziana do tego celu).
- 2) Zamocować za pomocą 2 kołków ustalających kulkowych (montaż tymczasowy) lub za pomocą śrub dostarczonych z zestawem (montaż stały), które należy wsunąć/wkręcić do otworów regulacyjnych nogi (Rys. 1). Płytkę znajduje się na zewnątrz trójnoga, a czarna śruba musi znajdować się w dolnej części płytki.

Rys. 1

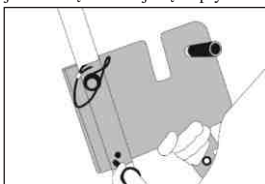

- 3) Zamocować koło do pierścienia znajdującego się na przedłużeniu płytki za pomocą złącza (EN362).

MONTAŻ SYSTEMU ZABEZPIEZAJĄCEGO PRZED UPADKIEM Z WBUDOWANĄ WCIĄGARKĄ RATUNKOWĄ (FA 20 401 30/FA 20 401 20)

- 1) Poluzować czarną śrubę płytki.
- 2) Wziąć zabezpieczenie przed upadkiem (FA 20 401 30/FA 20 401 20) i ustawić wylotem liny w górę (Rys. 2).
- 3) Umieścić czarną śrubę w pierścieniu mocującym zabezpieczenia przed upadkiem i wkręcić w nakrętkę (Rys. 3).

Rys. 2

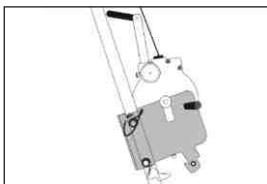

Rys. 3

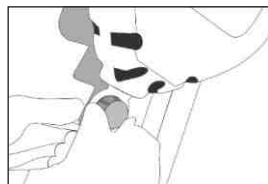

- 4) Sprawdzić przed użyciem, czy urządzenie jest w położeniu zabezpieczającym przed upadkiem (patrz punkt 1) w rozdziale "Używanie funkcji zabezpieczenia przed upadkiem").
- 5) Wyjąć linkę i włożyć w koło pod głowicą trójnoga, następnie założyć koło na miejsce (Rys. 4 i 5).

Rys. 4

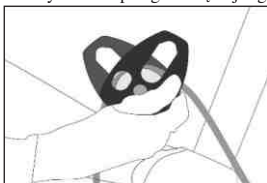

Rys. 5



Uchwyt zabezpieczenia przed upadkiem należy złożyć przed każdym użyciem.

UŻYWANIE FUNKCJI ZABEZPIECZENIA PRZED UPADKIEM

- 1) Sprawdzić, czy zabezpieczenie przed upadkiem jest w położeniu zabezpieczającym przed upadkiem. Linka rozwija się i zwija. Korba nie obraca się. Jeżeli tak nie jest, należy pociągnąć przycisk z boku osi obrotu korby i wsunąć jej oś do momentu, gdy zielony pierścień będzie niewidoczny. Zwolnić całość, zielony pierścień musi pozostać niewidoczny (Rys. 6).
- 2) Zamocować złącze umieszczone na końcu liny zabezpieczenia przed upadkiem do punktu mocowania zabezpieczenia przed upadkiem (przedniego lub tylnego) uprzęży (Rys. 7). Osoba może przemieszczać się.

Rys. 6

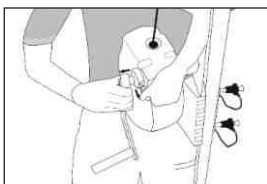

Rys. 7

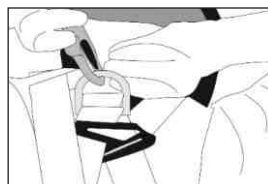

KORZYSTANIE Z FUNKCJI RATUNKOWEJ

Osoba wpięta na końcu liny nie może wspinać się o własnych siłach.

- 1) Pociągnąć za przycisk umieszczony z boku osi obrotowej korby i w tym samym czasie pociągnąć za oś obrotową korby do momentu pojawienia się zielonego pierścienia (Rys. 8).
- 2) Zwolnić całość, zielony pierścień musi pozostawać widoczny.

Rys. 8



- 3) Rozłożyć uchwyt i obracać korbę.
Aby opuszczać osobę: obracać korbę w lewo.
Aby podnosić osobę: obracać korbę w prawo.

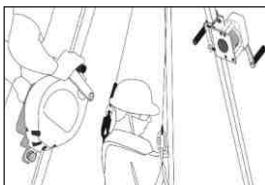

Jeżeli urządzenie powstrzymało upadek, sprawdzić zabezpieczenie przed upadkiem w odpowiednim zakładzie (producent lub osoba upoważniona przez producenta).

INSTALAÇÃO DO KIT DE ADAPTAÇÃO (FA 60 001 02 / FA 60 001 03)

Com o tripé (FA 60 001 00 / FA 60 002 00) desdobrado e aberto:

- 1) Posicione a placa na parte inferior da perna do tripé (perna prevista para esse efeito).
- 2) Fixar com as 2 cavilhas de indexação de esferas (para uma instalação temporária) ou com os parafusos e cavilhas incluídos no kit (para uma instalação permanente) que permitam deslizar/apertar nos orifícios de ajuste da perna (Fig. 1). A placa encontra-se no exterior do tripé e o parafuso preto deverá encontrar-se na parte inferior da placa.

Fig. 1

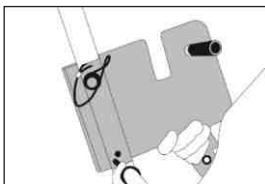

- 3) Com a ajuda do conector, fixe a polia no aro que se encontra alinhado com a placa. (EN362).

INSTALAÇÃO DO SISTEMA ANTIQUEDA COM GUINCHO DE SALVAMENTO INTEGRADO (FA 20 401 30 / FA 20 401 20)

- 1) Desenrosque o parafuso preto da placa.
- 2) Pegue no sistema antiqueda (FA 20 401 30 / FA 20 401 20) e posicione a saída do cabo virada para cima (Fig. 2).
- 3) Coloque o parafuso preto no aro de ancoragem do sistema antiqueda e aperte-o na porca (Fig. 3).

Fig. 2

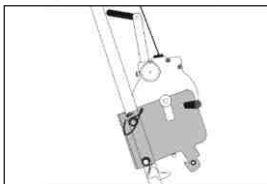
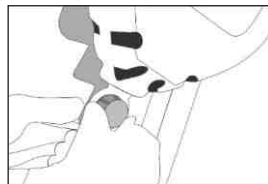

Fig. 3



- 4) Antes de utilizar, verifique se o dispositivo está corretamente na posição antiqueda (ver ponto 1) do parágrafo «Utilização da função antiqueda»).
- 5) Tire o cabo e passe-o pela polia situada no topo do tripé, depois coloque novamente a polia no devido lugar (Fig. 4 e 5).

Fig. 4

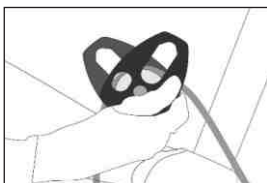

Fig. 5



A pega do sistema antiqueda deve ser dobrada antes de cada utilização.

UTILIZAÇÃO DA FUNÇÃO ANTIQUEDA

- 1) Verifique se o sistema antiqueda está devidamente na posição antiqueda. O cabo enrola-se e desenrola-se. A manivela não gira.
Se não for o caso, puxe o botão situado ao lado do eixo de rotação da manivela e insira o eixo até ao completo desaparecimento do anel verde. Solte tudo, o anel verde deve permanecer invisível (Fig. 6).
- 2) Prenda o conector situado na extremidade do cabo de antiqueda num ponto de fixação antiqueda (dorsal ou esternal) do arnês (Fig. 7). A pessoa pode deslocar-se.

Fig. 6

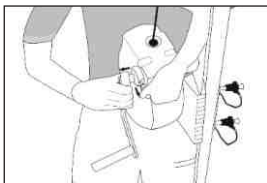
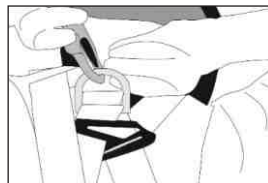

Fig. 7



UTILIZAÇÃO DA FUNÇÃO DE SALVAMENTO

A pessoa pendurada na extremidade do cabo não é capaz de voltar a subir pelos seus próprios meios.

- 1) Puxe o botão situado ao lado do eixo de rotação da manivela e puxe ao mesmo tempo o eixo de rotação até que o anel verde apareça (Fig. 8).
- 2) Solte tudo, o anel verde deve permanecer visível.

Fig. 8

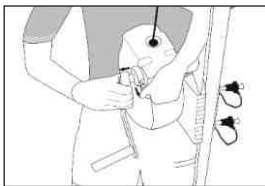

- 3) Desdobre a pega e gire a manivela.
Para descer a pessoa: gire a manivela no sentido contrário aos ponteiros do relógio.
Para subir a pessoa: gire a manivela no sentido dos ponteiros do relógio.

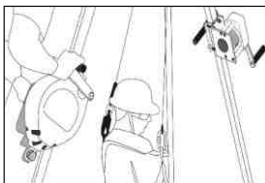

Se o dispositivo travou uma queda, peça uma análise do sistema antiqueda a uma pessoa competente (fabricante ou pessoa competente autorizada pelo fabricante).

INSTALLATION AF TILPASNINGSSÆT (FA 60 001 02/FA 60 001 03)

Når det trebenede stativ (FA 60 001 00/FA 60 002 00) er udfoldet og åbnet:

- 1) Placer pladen på den nederste del af det trebenede stativs ben (benet er beregnet til dette).
- 2) Fastgøres med 2 stillesskruer (til midlertidig montering) eller til sikringskruerne i sættet, som skydes/skrues ind i indstillingshullerne på benet (Fig. 1). Pladen befinder sig på udvendig side af stativet, og den sorte skrue skal være i den nederste del af pladen.

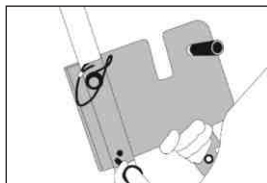

Fig. 1

- 3) Fastgør, ved brug af konnektoren, remskiven med ringen, som findes på højde med pladen (EN362).

INSTALLATION AF FALDSIKRING MED INTEGRERET REDNINGSSPIL (FA 20 401 30/FA 20 401 20)

- 1) Skru den sorte skrue ud af pladen.
- 2) Tag faldsikringen (FA 20 401 30/FA 20 401 20), og placer kabeludgangen opad (fig. 2).
- 3) Sæt faldsikringens sorte forankringsring i, og skru den fast i hullet (fig. 3).

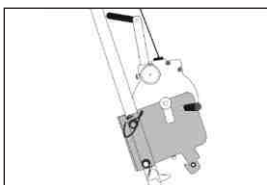

Fig. 2

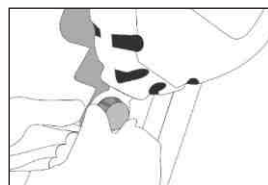

Fig. 3

- 4) Før brug skal det kontrolleres, at apparatet er i faldsikringsposition (se punkt 1) i afsnittet "Brug af faldsikringsfunktionen").
- 5) Træk kablet ud, og lad det passere gennem remskiven, der befinder sig under det trebenede stativs hoved, og sæt derefter remskiven på plads (fig. 4 og 5).

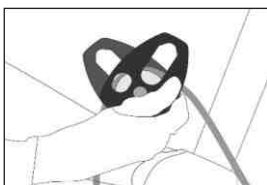

Fig. 4



Fig. 5

Håndtaget på faldsikringen skal være foldet ind før brug.

BRUG AF FALDSIKRINGSFUNKTIONEN

- 1) Kontroller, at faldsikringen er i position for faldsikring. Kablet ruller ud og trækkes ind. Håndsvinget drejer ikke. Hvis det ikke er tilfældet, skal du trække i knappen, der sidder ved siden af håndsvingets rotationsakse, og skubbe dennes akse ind, indtil den grønne ring forsvinder helt. Slip det hele, den grønne ring skal vedblive at være usynlig (fig. 6).
- 2) Hægt konnektoren, der sidder for enden af faldsikringskablet, til faldsikringens forankringspunkt (i ryggen eller på brystet) på faldselen (fig. 7). Personen kan flytte sig.

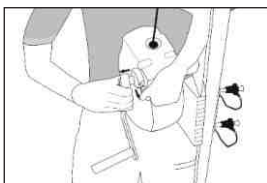

Fig. 6

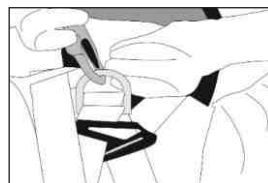

Fig. 7

BRUG AF REDNINGSFUNKTIONEN

Personen, der er hængt til enden af kablet, er ikke i stand til at komme op ved egen hjælp.

- 1) Træk i knappen, der sidder ved siden af håndsvingets rotationsakse, og træk samtidig i dennes rotationsakse, indtil den grønne knap kommer frem (fig. 8).
- 2) Slip det hele, den grønne ring skal vedblive at være synlig.

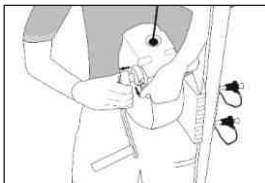
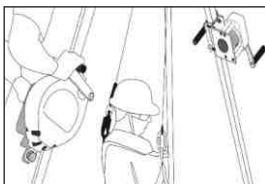

Fig. 8

- 3) Fold håndtaget ud, og drej på håndsvinget.
For sænke personen: drej håndsvinget mod uret.
For hæve personen: drej håndsvinget med uret.



Hvis apparatet har stoppet et fald, skal faldsikringen efterses af en kvalificeret person (fabrikant eller kvalificeret person, der er godkendt af fabrikanten).

SOVITUSSARJAN ASENNUS (FA 60 001 02/FA 60 001 03)

Kun kolmijalka on (FA 60 001 00/FA 60 002 00) taitettu auki:

- 1) Aseta laatta kolmijalan (tähän tarkoitukseen suunnitellun) jalan alaosaan.
- 2) Kiinnitä se 2 kuulasokalla (tilapäisessä asennuksessa) tai sarjaan sisältyvillä kiinnitysosilla (kiinteässä asennuksessa) työntämällä/ruuvaamalla ne jalan säätöreikiin (kuva 1). Laatta on kolmijalan ulkopuolella, ja mustan ruuvin on oltava laatan alaosassa.

Kuva. 1

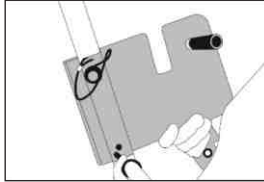

- 3) Kiinnitä talja liittimen avulla renkaaseen, joka on laatan kanssa samassa linjassa. (EN362).

YHDYSRAKENTEISELLA PELASTUSVINSSILLÄ VARUSTETUN PUTOAMISENESTOLAITTEEN ASENNUS (FA 20 401 30/FA 20 401 20)

- 1) Ruuvaa irti musta ruuvi laatasta.
- 2) Aseta putoamisenestolaite (FA 20 401 30/FA 20 401 20) niin, että vaijerin ulostulo osoittaa ylöspäin (kuva 2).
- 3) Aseta musta ruuvi putoamisenestolaitteen ankkurointirenkaaseen ja ruuvaa se takaisin mutteriin (kuva 3).

Kuva. 2

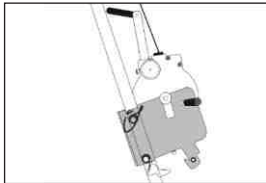

Kuva. 3

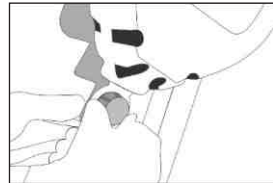

- 4) Varmista ennen käyttöä, että laite on varmasti putoamisenestoasennossa (katso kohta 1 luvussa ”Putoamisenestotoiminnon käyttö”).
- 5) Vedä vaijeria ulos ja vie se kolmijalan huipun alla olevaan hihnapyörään ja aseta hihnapyörä takaisin paikalleen (kuvat 4 ja 5).

Kuva. 4



Kuva. 5



Putoamisenestolaitteen kahva on taitettava kokoon aina ennen käyttöä.

PUTOAMISENESTOTOIMINNON KÄYTTÖ

- 1) Tarkista, että putoamisenestolaite on varmasti putoamisenestoasennossa. Vaijeri juoksee kelalta ja kelautuu sisään. Kampi ei pyöri.
Mikäli näin ei ole, vedä kammien kiertoakselin sivulla olevaa painiketta ja työnnä kammien akselia sisään, kunnes vihreä rengas häviää näkyvistä. Päästä irti kokonaisuudesta, vihreän rengas ei saa tulla näkyviin (kuva 6).
- 2) Kiinnitä putoamisenestolaitteen vaijerin päähän sijoitettu liitin turvavaljaassa olevaan putoamisenestolaitteen kiinnityspisteeseen (selän tai rintalastan puolella) (kuva 7). Henkilö voi liikkua paikasta toiseen.

Kuva. 6

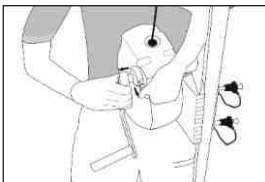

Kuva. 7

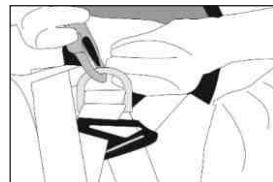

PELASTUSTOIMINNON KÄYTTÖ

Vaijerin päähän kiinnitetty henkilö ei pysty nousemaan ylös omin voimin.

- 1) Vedä kammen kiertoakselin sivulla olevasta painikkeesta ja vedä samalla kammen kiertoakselia, kunnes vihreä rengas tulee näkyviin (kuva 8).
- 2) Päästä irti kokonaisuudesta, vihreän renkaan on jätävä näkyviin.

Kuva. 8

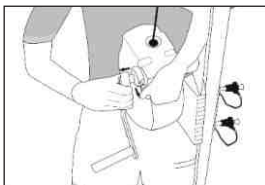

- 3) Taita kahva auki ja pyöritä kampea.
Henkilön laskeminen: pyöritä kampea vastapäivään.
Henkilön nostaminen: pyöritä kampea myötäpäivään.

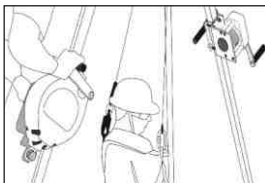

Jos laite on pysäyttänyt putoamisen, tarkistuta putoamisenestolaite pätevällä henkilöllä (valmistajalla tai valmistajan valtuuttamalla pätevällä henkilöllä).

MONTERING AV TILPASNINGSETTET (FA 60 001 02/FA 60 001 03)

Når trebenet (FA 60 001 00/FA 60 002 00) er utfoldet og åpent :

- 1) Plasser platen på den nedre delen av trebenets fot (fot som er beregnet til dette).
- 2) Feste den med de 2 indeksstiftene med kuler (for midlertidig installasjon) eller med skruene som leveres med settet (for permanent installasjon) som skal skyves/skrus inn i justeringshullene på beinet (Fig. 1). Platen befinner seg på utsiden av trefoten og den sorte skruen skal være på platens nedre del.

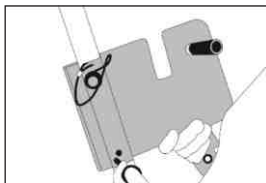

Fig. 1

- 3) Fest trinsen til ringen som er innrettet i forhold til platen, ved hjelp av koblingsstykket. (EN362).

MONTERING AV FALLSIKRING MED INTEGRERT REDNINGSVINSJ (FA 20 401 30/FA 20 401 20)

- 1) Skru løs den sorte skruen fra platen.
- 2) Grip fallsikringen (FA 20 401 30/FA 20 401 20) og still kabeluttaket oppover (fig. 2).
- 3) Plasser den sorte skruen i fallsikringens forankringsring og skru den inn i mutren (fig. 3).

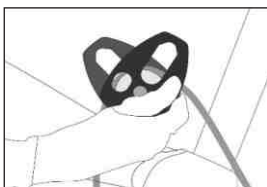

Fig. 4



Fig. 5

- 4) Før du tar i bruk apparatet må du sjekke at det er i fallsikringsstilling (se punkt 1) i avsnittet « Bruk av fallsikringsfunksjonen »).
- 5) Ta ut kabelen og la den gå gjennom trinsen under trefotens hode, og sett trinsen på plass igjen (fig. 4 og 5).

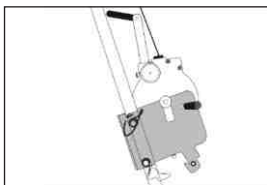

Fig. 2

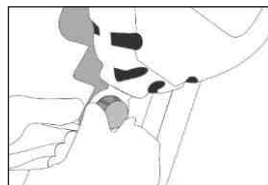

Fig. 3

Fallsikringens håndtak skal være sammenfoldet før bruk.

BRUK AV FALLSIKRINGSFUNKSJONEN

- 1) Sjekk at fallsikringen er i fallsikringsstilling. Kabelen avspoles og spoles. Sveiven dreier ikke. Hvis dette ikke er tilfelle, må du dra i knappen på siden av rotasjonsaksen på sveiven og trekke inn aksen på denne helt til den grønne ringen forsvinner helt. Slipp alt, den grønne ringen skal forbli usynlig (fig. 6).
- 2) Fest kontaktleddet i fallsikringens kabelende i et fallsikringsfestepunkt (for rygg eller bryst) på selen (fig. 7) Personen kan nå flytte på seg.

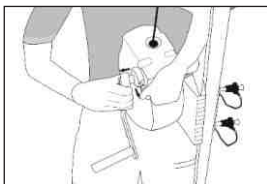

Fig. 6

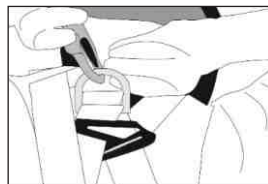

Fig. 7

BRUK AV REDNINGSFUNKSJONEN

Personen som er festet i kabelenden, er ikke i stand til å komme seg opp igjen ved egen hjelp.

- 1) Dra i knappen på siden av rotasjonsaksen på sveiven og samtidig drar du i rotasjonsaksen på denne helt til den grønne ringen forsvinner (fig. 8).
- 2) Slipp alt, den grønne ringen skal forbli synlig.

Kuva. 8

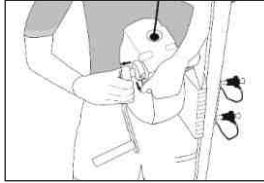

- 3) Fold ut håndtaket og dreie sveiven.
Personen senkes ned ved å dreie sveiven mot urskiven.
Personen heises opp ved å dreie sveiven med urskiven.

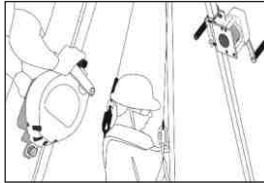

Dersom apparatet har stanset et fall, skal fallsikringen kontrolleres av en fagperson (produsenten eller en fagperson bemyndiget av produsenten).

INSTALLATION AV ANPASSNINGSKIT (FA 60 001 02/FA 60 001 03)

När stativet (FA 60 001 00/FA 60 002 00) är uppfällt och öppet:

- 1) Placera fästplattan på stativets nedre del (det ben som är avsett för detta ändamål).
- 2) Fixera med hjälp av 2 indexeringshållstift (för tillfällig installation) eller med hjälp av skruvar som ingår i satsen (för permanent installation) som glider ned i/skrivas i benets justeringshål (fig. 1). Fästplattan ligger utanför stativet och den svarta skruven skall placeras på fästplattans nedre del.



Bild. 1

- 3) Fäst remskivan till ringen som ligger i linje med fästplattan med hjälp av kopplingsanordningen (EN362).

INSTALLATION AV FALLSKYDDSSYSTEM MED RÄDDNINGSVINSCH (FA 20 401 30/FA 20 401 20)

- 1) Skruva av den svarta skruven från fästplattan.
- 2) Ta fallskyddssystemet (FA 20 401 30/FA 20 401 20) och placera kabeluttaget uppåt (bild 2).
- 3) Sätt den svarta skruven i fallskyddssystemets förankringsring och skruva fast muttern igen (bild 3).

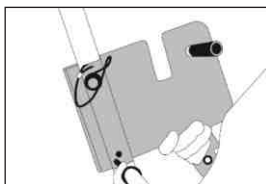

Bild. 2



Bild. 3

- 4) Kontrollera före användning att enheten säkert är i fallskyddsläge, (se punkt 1) stycket "Användning av fallskyddssystemet").
- 5) Ta bort kabeln och för den genom remskivan som sitter under stativhuvudet och sätt sedan tillbaka remskivan (bild 4 & 5).

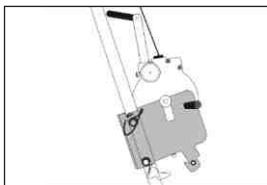

Bild. 4

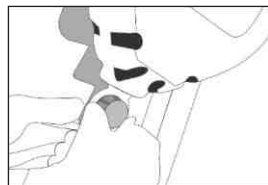

Bild. 5

Fallskyddssystemets handtag måste vikas före användning.

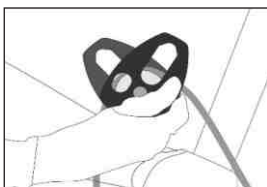
ANVÄNDNING AV FALLSKYDDSSYSTEMET

- 1) Kontrollera att fallskyddssystemet säkert är i fallskyddsläge. Kabeln kan rullas ut och in. Veven roterar inte. Om så inte är fallet, dra vredet som ligger intill vevens rotationsaxel och tryck in dess axel tills dess att den gröna ringen fullständigt försvunnit. Släpp allt, den gröna ringen måste förbli synlig (bild 6).
- 2) Häng kopplingsanordning som sitter i slutet på fallskyddssystemets kabel på selens fallskyddsförankringspunkt (framsida eller baksida) (bild 7). Personen kan röra sig.



Bild. 6



Bild. 7

ANVÄNDNING AV RÄDDNINGSFUNKTIONEN

Den person som hänger längst ut på kabeln kan inte ta sig tillbaka på egen hand.

- 1) Dra vredet som ligger intill vevens rotationsaxel och tryck samtidigt in dess axel tills dess att den gröna ringen blivit fullständigt synlig. (bild 8).
- 2) Släpp allt, den gröna ringen måste förbli synlig.

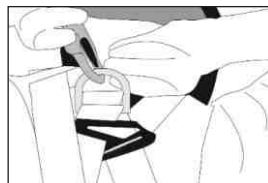
Bild. 8



- 3) Fäll ut handtaget och vrid veven.
För att sänka ned personen: vrid veven i motsols.
För att höja upp personen: vrid veven i medsols.

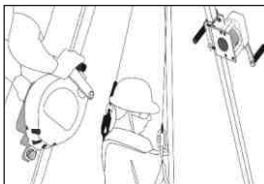

Om enheten har stoppat ett fall, se till att få fallskyddssystemet kontrollerat av en kompetent person (tillverkare eller annan kompetent person som godkänts av tillverkaren).

NAMESTITEV KOMPLETA ZA PRILAGODITEV (FA 60 001 02 / FA 60 001 03)

Ko je trinožnik (FA 60 001 00 / FA 60 002 00) razpostavljen:

- 1) Namestite ploščo na spodnji del noge trinožnika (na nogo, ki je predvidena v ta namen).
- 2) Pritrdite z dvema krogličnima zatičema (za začasno sidrišče) ali s pritrilnimi elementi, priloženimi v kompletu (za stalno sidrišče), ki se vstavijo/privijejo v nastavitvene odprtine na nogi (slika 1). Ploščo je treba pritrditi na zunanjo stran trinožnika, črni vijak mora biti na spodnji strani plošče.

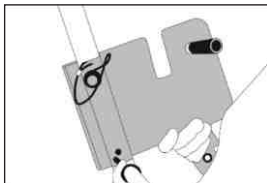

Slika. 1

- 3) S pomočjo vponke pritrdite škripec na obroč, ki je poravnan s ploščo (EN362).

NAMESTITEV NAPRAVE ZA ZAUSTAVLJANJE PADCEV V VGRAJENIM REŠEVALNIM ŠKRIPCEM (FA 20 401 30 / FA 20 401 20)

- 1) Odvijte črni vijak s plošče.
- 2) Primite napravo za zaustavljanje padcev (FA 20 401 30 / FA 20 401 20) in namestite konec vrvi navzgor (slika 2).
- 3) Črni vijak vstavite v pritrilni obroč naprave za zaustavljanje padcev in ga privijte v matico (slika 3).

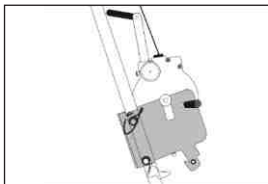

Slika. 2

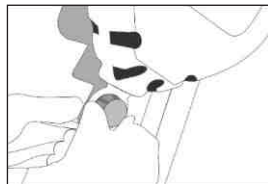

Slika. 3

- 4) Pred uporabo preverite, ali je naprava v ustreznem položaju za zaustavljanje padcev (glejte točko 1) odstavka "Uporaba funkcije zaustavljanja padcev".
- 5) Vzemite vrvi in jo napeljite skozi škripec, ki se nahaja pod glavo trinožnika, nato pa ponovno namestite škripec (sliki 4 & 5).

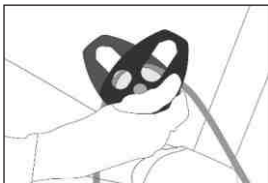

Slika. 4



Slika. 5

Ročaj naprave za zaustavljanje padcev mora biti pred uporabo vedno zložen.

UPORABA FUNKCIJE ZAUSTAVLJANJA PADCEV

- 1) Preverite, če je naprava za zaustavljanje padcev zares v položaju za zaustavljanje padcev. Vrv se navija in odvija. Ročica se ne obrača.

V nasprotnem primeru potegnite za gumb, ki se nahaja zraven vrtljive osi ročice ter nastavite os le-te tako, da zeleni obroč v celoti izgine. Vse skupaj sprostite, zeleni obroč ne sme biti viden (slika 6).

- 2) Vponko na koncu vrvi naprave za zaustavljanje padcev pritrdite na pritrilni obroč varovalnega pasu (na hrbtno ali prsno stran) (slika 7). Oseba se lahko premika.

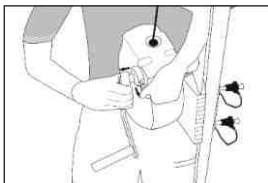

Slika. 6

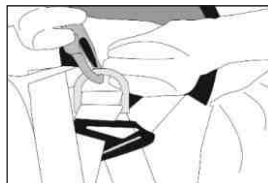

Slika. 7

UPORABA FUNKCIJE REŠEVANJA

Oseba, ki je pritrjena na konec vrvi, se sama ne more potegniti gor.

- 1) Potegnite za gumb, ki se nahaja zraven vrtljive osi, in hkrati potegnite za vrtljivo os ročice, dokler se ne pojavi zeleni obroč (slika 8).
- 2) Vse skupaj sprostite, zeleni obroč mora ostati viden.



Slika. 8

- 3) Razprite ročaj in obračajte ročico.
 Za spuščanje osebe: obračajte ročico v obratni smeri urinih kazalcev.
 Za dviganje osebe: obračajte ročico v smeri urinih kazalcev.

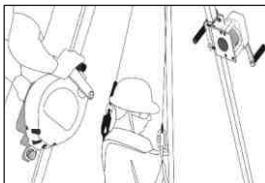

Če je naprava zaustavila padec, jo mora preveriti pristojna oseba (proizvajalec ali pristojna oseba, pooblaščen s strani proizvajalca).

ADAPTASYON TAKIMININ KURULMASI (FA 60 001 02/ FA 60 001 03)

Üçayağı (FA 60 001 00/ FA 60 002 00) açtıktan sonra:

- 1) Plakayı üçayağın bacağına alt kısmına yerleştirin (bacak buna göre tasarlanmıştır)
- 2) 2 bilyalı pim ile tutturun (geçici olarak yerleştirilecekse) veya pakete dahil vidalarla tutturun (daimi olarak yerleştirilecekse). Bunları, bacağına ayarlama deliklerinin içine kaydırın/vidalayın (Resim 1). Plaka üçayağın dışında kalacaktır. Siyah vida plakanın alt kısmında yer almalıdır.

Resim. 1

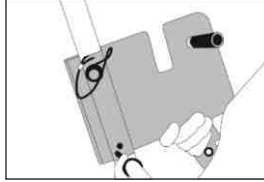

- 3) Konnektörü kullanarak makarayı plakayla aynı çizgide bulunan halkaya tutturun. (EN362).

KURTARMA KALDIRAÇLIDÜŞMEYİ ÖNLEYİCİ EKİPMANIN KURULMASI (FA 20 401 30/ FA 20 401 20)

- 1) Siyah vidayı plakadan sökün.
- 2) Düşmeyi önleyici ekipmanı (FA 20 401 30 / FA 20 401 20) alıp kablo çıkışı yukarıya gelecek şekilde yerleştirin (Resim 2).
- 3) Siyah vidayı düşmeyi önleyici ekipmanın ankraj halkasına sokup vida somununa vidalayın (Resim 3).

Resim. 2

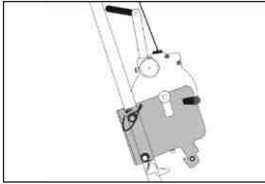

Resim. 3

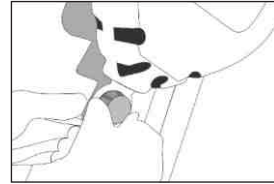

- 4) Kullanmadan önce cihazın düşmeyi önleyici konumda olduğunu kontrol edin ("düşmeyi önleyici fonksiyonun kullanımı" başlıklı paragrafın 1. noktasına bakın).
- 5) Kabloyu çıkarıp üçayağın başının altındaki makaradan geçirin. Sonra da makarayı gerekli konuma getirin (Resim 4 ve 5).

Resim. 4

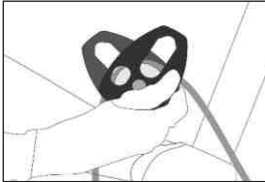

Resim. 5



Kullanmadan önce düşmeyi önleyici ekipmanın kulpu kesinlikle geriye itilmiş olmalıdır.

DÜŞMEYİ ÖNLEYİCİ FONKSİYONUN KULLANIMI

- 1) Cihazın düşmeyi önleyici konumda olduğunu kontrol edin. Kablo sarımalı ve açılmalı. Manivela dönmemelidir. Akli taktirde, manivelanın dönme ekseninin yanındaki butonu çekin ve ve eksenini yeşil bant tamamen yok olana kadar içeriye itin. Butonu ve eksenini bırakın. Yeşil bant görünmemelidir (Resim 6).
- 2) Düşmeyi önleyici cihazın kablusunun ucundaki konnektörü, askı kayışının bir tutma noktasına (sırtta veya önde) tutturun. (Resim 7). Kişi hareket edebilmelidir.

Resim. 6

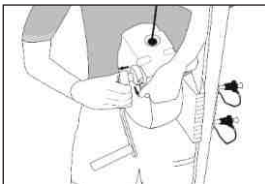

Resim. 7

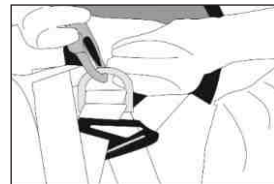

KURTARMA FONKSİYONUN KULLANIMI

Kablonun ucuna bağlı kişinin kendi kendine geri yukarıya çıkması imkansızdır.

- 1) Manivelanın dönme ekseninin yanındaki butonu çekin. Aynı zamanda manivelanın dönme eksenini yeşil bant görünene kadar çekin. (Resim 8)
- 2) Butonu ve eksenini bırakın. Yeşil bant görünmelidir.

Resim. 8

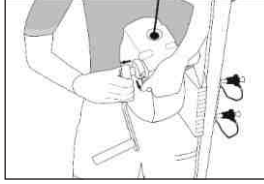

- 3) Kulpu açın ve manivelayı çevirin.
Kişiyi indirmek için manivelayı saatin ters yönüne çevirin.
Kişiyi yukarı çıkarmak için manivelayı saat yönünde çevirin.

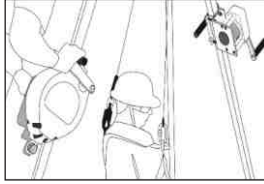

Cihazın bir düşme eylemini durdurması durumunda imalatçı veya onun tarafından görevlendirilen yetkili bir kişi tarafından kontrolden geçirilmelidir.

INSTALACE PŘÍZPŮSOBOVACÍ SADY (FA 60 001 02 / FA 60 001 03)

Jakmile máte trojnožku (FA 60 001 00 / FA 60 002 00) rozloženou a otevřenou:

- 1) Umístíte desku na dolní část nohy trojnožky (nohy určené k tomuto účelu).
- 2) Desku umístíte pomocí 2 kuličkových otočných kolíků (pro dočasné použití) nebo pomocí šroubů, které jsou součástí sady (pro trvalé použití), které zajedou/se zašroubují do stavěcích otvorů nohy (Obr. 1). Deska se nachází ve vnější části trojnožky a černý šroub se musí nacházet v dolní části desky.

Obr. 1

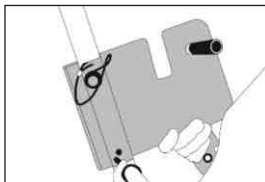

- 3) Konektorem připevníte kladku ke kroužku, který se nachází ve stejné rovině jako deska (EN362).

INSTALACE ZÁCHYTNÉHO ZAŘÍZENÍ PROTI PÁDU SE ZABUDOVANÝM ZÁCHRANNÝM NAVIJÁKEM (FA 20 401 30 / FA 20 401 20)

- 1) Vyšroubujte černý šroub na desce.
- 2) Uchopte záchytné zařízení proti pádu (FA 20 401 30 / FA 20 401 20) a umístěte vývod lana směrem nahoru (Obr. 2).
- 3) Zasuňte černý šroub do kotevního oka záchytného zařízení proti pádu a zašroubujte jej zpět do matice (Obr. 3).

Obr. 2

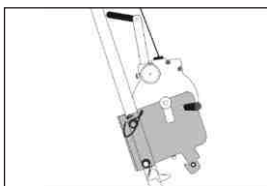

Obr. 3

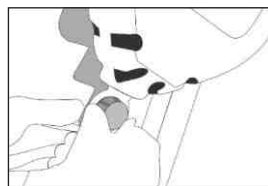

- 4) Před použitím ověřte, zda je přístroj správně v záchytné poloze (viz bod 1) odstavce "Použití záchytné funkce").
- 5) Vytáhněte lano a protáhněte je kladkou, která se nachází pod hlavou trojnožky, poté vraťte kladku na místo (Obr. 4 a 5).

Obr. 4

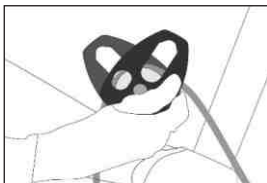

Obr. 5



Rukojeť záchytného zařízení proti pádu je třeba před každým použitím složit.

POUŽITÍ ZÁCHYTNÉ FUNKCE

- 1) Zkontrolujte, zda je záchytné zařízení proti pádu správně v záchytné poloze. Lano se odvine a navine. Klikla se netočí. Pokud tomu tak není, zatáhněte za čep, který se nachází vedle osy otáčení kliky a přemístěte osu kliky, dokud zcela nezmizí zelený kroužek. Poté vše pusťte, zelený kroužek musí zůstat schovaný (Obr. 6).
- 2) Zavěste konektor, který se nachází na konci lana, k závěsnému bodu záchytného zařízení proti pádu (zádovému nebo hrudnímu) postroje (Obr. 7). Osoba se může přemísťovat.

Obr. 6

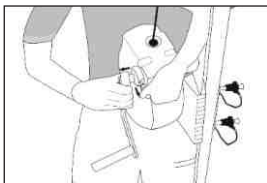

Obr. 7

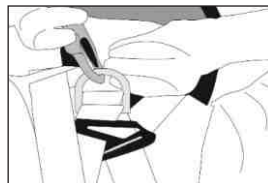

POUŽITÍ ZÁCHRANNÉ FUNKCE

Osoba zavěšená na konci lana nemá možnost dostat se nahoru vlastní silou.

- 1) Zatáhněte za čep, který se nachází vedle osy otáčení kliky a zároveň zatáhněte za osu otáčení kliky, dokud se neobjeví zelený kroužek (Obr. 8).
- 2) Vše uvolněte, zelený kroužek musí být stále vidět.

Obr. 8

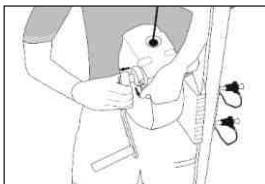

- 3) Rozložte rukojeť a otáčejte klikou.
Ke spuštění osoby otáčejte klikou proti směru hodinových ručiček.
K vytažení osoby otáčejte klikou ve směru hodinových ručiček.

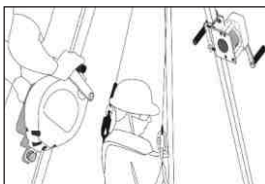

Pokud přístroj zastavil pád, nechte záchytné zařízení proti pádu zkontrolovat u povolané osoby (výrobce nebo kompetentní osoba oprávněná výrobcem).

INŠTALÁCIA ADAPTAČNEJ SÚPRAVY (FA 60 001 02/FA 60 001 03)

Po rozložení a otvorení (FA 60 001 00/FA 60 002 00) trojnožky:

- 1) Platňu umiestnite na spodnú časť nohy trojnožky (noha je pripravená na tento účel).
- 2) Upevnite ju pomocou 2 indexačných guľôčkových závlačiek (pri dočasnej inštalácii) alebo spojovacím materiálom dodaným v súprave (pri permanentnej inštalácii), ktoré je potrebné zasunúť/zaskrutkovať do nastavovacích otvorov nohy (obr. 1). Platňa sa nachádza na vonkajšej strane trojnožky a čierna skrutka sa musí nachádzať na spodnej strane platne.

obr. 1

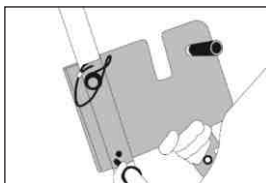

- 3) Upevnite kladku s okom, ktorá sa zároveň s platňou pomocou karabínky. (EN362).

INŠTALÁCIA ZACHYTÁVAČA PÁDU S INTEGROVANÝM ZÁCHRANNÝM NAVLIJAKOM (FA 20 401 30 / FA 20 401 20)

- 1) Odskrutkujte čiernu skrutku platne.
- 2) Zoberte zachytávač pádu (FA 20 401 30/FA 20 401 20) a koniec lana umiestnite smerom hore (obr. 2).
- 3) Čiernu skrutku vložte do kotviaceho oka zachytávača pádu a znova ju zaskrutkujte do matice (obr. 3).

obr. 2

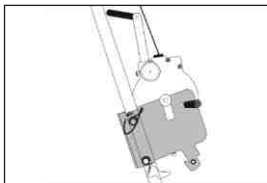

obr. 3

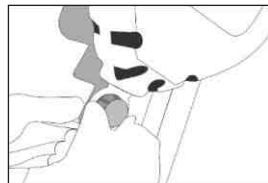

- 4) Pred každým použitím overte, či je zariadenie správne umiestnené v polohe na zachytenie pádu (pozri bod 1 odseku „Používanie funkcie zachytávača pádu“).
- 5) Lano vytiahnite a prevlečte cez kladku umiestnenú pod hlavou trojnožky a následne vráťte kladku na svoje miesto (obr. 4 až 5).

obr. 4

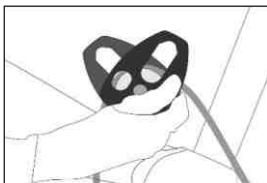

obr. 5



Rukoväť zachytávača pádu sa musí zložiť pred každým používaním.

POUŽÍVANIE FUNKCIE ZACHYTÁVAČA PÁDU

- 1) Skontrolujte, či je zachytávač pádu v polohe na zachytenie pádu. Lano sa odvíja a navíja. Kľuka sa neotáča. V opačnom prípade potiahnite za tlačidlo umiestnené na boku osi rotácie kľuky a os kľuky zasuňte na doraz, aby sa zelený krúžok úplne schoval. Všetko uvoľnite, zelený krúžok by mal zostať neviditeľný (obr. 6).
- 2) Karabínku umiestnenú na konci lana zachytávača pádu pripnite ku kotviacemu bodu zachytávača pádu (chrbový alebo hrudný) na postroji (obr. 7). Používateľ sa môže premiestňovať.

obr. 6

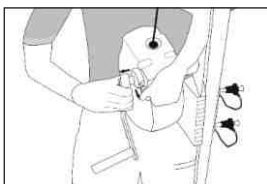

obr. 7

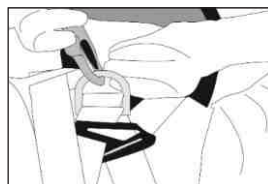

POUŽÍVANIE ZÁCHRANNEJ FUNKCIE

Osoba upevnená na konci lana nie je schopná sa sama vytiahnuť.

- 1) Potiahnite za tlačidlo umiestnené na konci osi otáčania kľuky a zároveň potiahnite os otáčania kľuky dovedy, kým sa zelený krúžok neobjaví (obr. 8).
- 2) Všetko uvoľnite, zelený krúžok by mal zostať viditeľný.



obr. 8

- 3) Rozložte rukoväť a otáčajte kľukou.
Spúšťanie osoby: Kľuku otáčajte proti smeru otáčania hodinových ručičiek.
Vytahovanie osoby: Kľuku otáčajte v smere otáčania hodinových ručičiek.

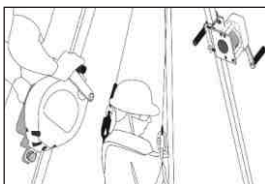

Ak zariadenie zachytilo pád, zadržávač pádu nechajte skontrolovať u kompetentnej osoby (výrobca alebo kompetentnej osoby autorizovanej výrobcom).

NOTES

A series of 25 horizontal dashed lines for writing notes.

Toute utilisation autre que celles décrites dans cette notice est à exclure.

Any use other than these described in this leaflet are to be excluded.

Alle anderen Verwendungen, die nicht hier beschrieben sind, sind auszuschließen.

Queda excluida cualquier otra utilización distinta a las descritas en este manual de instrucciones.

È escluso qualunque uso diverso da quelli descritti nella presente istruzione.

Alleen geschikt voor het in deze handleiding omschreven gebruik.

Wszelkie zastosowania niezgodne z niniejszą instrukcją są niedozwolone.

Quaisquer utilizações para além daquelas descritas nestas instruções deverão ser excluídas.

Al anden brug end den, der er beskrevet i denne vejledning, bør udelukkes.

Kaikki muu kuin tässä ohjeessa kuvattu käyttö on kielletty.

All annan användning än den som beskrivs i denna manual är otillåten.

All annen bruk enn den som er beskrevet i disse retningslinjene er forbudt.



Bu uyarıda belirlenenlerin haricinde her türlü kullanıma hariç tutulacaktır.

Kakršna koli uporaba, ki ni opisana v teh navodilih, ni dovoljena.





HS CODE
76169990
CARTON SIZE / PCS.
FA 60 001 XX : 40 x 30 x 15 cm / 1

REF.	FA 60 001 02	FA 60 001 03	FA 60 001 04
MAT.			
+	FA 20 401 30/S, FA 20 401 20R	FA 20 401 20/S	FA 20 401 10/S
	3.25 KG	3.24 KG	3.20 KG

+

À utiliser avec
 To be used with
Para usar con
 Ad essere utilizzato con
Verwendet werden soll mit