

Scheda tecnica **Raccordi a pressare filettatura GAS BSPP 90° femmina**

19/02/2025

Pagina 1 di 1

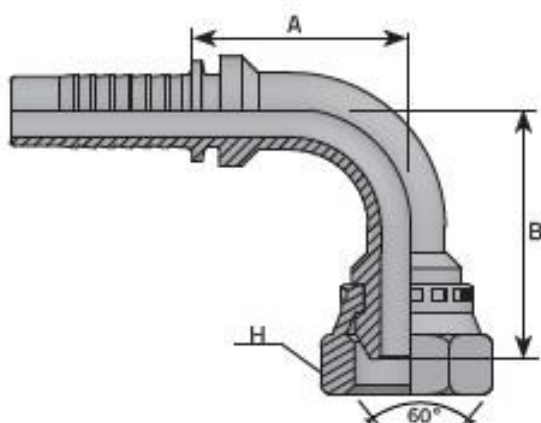

- Raccordo con filettatura GAS BSPP (British Standard Pipe Paralel)
- Norma di riferimento: BS5200 - ISO 8434-6
- I maschi BSPP si accoppiano solo con femmine BSPP
- I maschi BSPP hanno filettatura cilindrica e svasatura a 60°.
- Le femmine BSPP hanno filettatura cilindrica e ogiva a 60°
- Gli attacchi macchina femmina hanno filettatura cilindrica e lamatura

CODICE	LATO TUBO		LATO PARTE FILETTATA		DIMENSIONI			PRESSIONE	
			T	t/1"	H	B	A	Bar	Psi
	inch	mm	Inch		mm	mm	mm		
5190008640	1/4"	6,4	1/4"	19	19	29	23	450	6526
5190008670	5/16"	7,9	1/4"	19	19	33,5	31,5	350	5076
5190008680	5/16"	7,9	3/8"	19	22	33,5	31,5	350	5076
5190008690	5/16"	7,9	1/2"	14	27	39	31,5	350	5076
5190008710	3/8"	9,5	3/8"	19	22	38	33	450	6526
5190008740	1/2"	12,8	1/2"	14	27	45	39	415	6019
5190008820	3/4"	19	3/4"	14	32	59	53,5	350	5076
5190008850	1"	25,4	1"	11	38	72	73	280	4061